

Ventilo-convecteur Cassette DC
Manuel d'installation, d'utilisation et
exigences en matière d'information

MUCS-W7



INDICE

MANUEL D'INSTALLATION	3
MANUEL DE L'UTILISATEUR.....	12
TÉLÉCOMMANDE	20
COMPLÉMENTS D'INFORMATION	30

IMPORTANT:

Merci d'avoir acquis ce climatiseur de haute qualité. Pour assurer un bon fonctionnement durable, veuillez lire attentivement ce manuel avant d'installer et d'utiliser l'appareil. Après l'avoir lu, merci de le conserver dans un lieu sûr. Nous vous prions de consulter ce manuel en cas de doutes sur l'usage ou en cas d'irrégularités.

Cet appareil de climatisation est destiné à un usage exclusivement domestique ou commercial et ne doit jamais être utilisé à d'autres fins, dans des environnements humides comme les salles de bains, les buanderies ou les piscines.

AVERTISSEMENT:

L'alimentation doit être MONOPHASÉE (une phase (L) et une phase neutre (N) avec une connexion à terre (GND)) TRIPHASÉE (trois phases (L1, L2, L3) et une neutre (N) avec une connexion à la terre (GND)) avec un interrupteur manuel intégré.

Le non-respect de l'une de ces spécifications supposera l'annulation des conditions de garantie données par le fabricant.

NOTE:

Prenant en compte la politique de l'entreprise concernant l'amélioration du produit, tant au niveau esthétique comme au niveau des dimensions, les fiches techniques et les accessoires de l'appareil peuvent être modifiés sans préavis.

ATTENTION :

Veuillez lire attentivement ce manuel avant d'installer et d'utiliser votre nouveau climatiseur. Assurez-vous de conserver ce manuel pour des références futures.

MANUEL D'INSTALLATION

Avant d'installer et d'utiliser l'appareil lisez ce manuel attentivement et conservez-le pour des références futures.

Veillez lire ce manuel:

La conception et les caractéristiques de ce manuel peuvent être modifiées sans préavis afin d'améliorer le produit. Prenez contact avec votre agent commercial ou fabricant pour plus d'informations.

Ce manuel contient de nombreuses indications d'une grande utilité pour l'entretien du climatiseur. Prendre soin de l'appareil vous permettra de gagner du temps et de l'argent pendant toute la durée de vie de celui-ci. Ce manuel inclut aussi des solutions aux problèmes principaux dans la section "Détection et résolution de problèmes". Si vous consultez cette section, il est possible que vous n'ayez pas besoin d'une assistance technique pour la réparation de l'appareil.

INDEX	PAGE
CÂBLAGE	4
INFORMATIONS D'INSTALLATION	5
ACCESSOIRES	6
INSPECTION ET MANUTENTION DE L'APPAREIL	7
INSTALLATION DE L'UNITÉ INTÉRIEURE	7
INSTALLATION DU Tuyau D'ÉVACUATION	9
CÂBLAGE	10

1. PRECAUTIONS

- Assurez le respect des réglementations et des normes nationales et internationales.
- Lire attentivement les « PRÉCAUTIONS » avant de procéder à l'installation.
- Les précautions suivantes comprennent des éléments de sécurité importants. Respectez toujours toutes les précautions décrites dans ce manuel.
- Conservez ce manuel avec le manuel d'utilisation dans un endroit proche pour pouvoir vous y référer quand vous en avez besoin.
- Avant de quitter l'usine, tous les équipements ont passé les tests de résistance à la surpression, les tests esthétiques et de réglage de l'équilibrage dynamique, des essais sonores, du volume d'air, de la qualité électrique et de la qualité générale.

Les consignes de sécurité présentées ici sont divisées en deux catégories. Pour chaque cas, l'information donnée concernant la sécurité est importante, lisez la attentivement.

Effectuer l'installation en suivant scrupuleusement les instructions. Une installation incomplète effectuée par l'utilisateur peut provoquer des fuites d'eau, des décharges électriques et des incendies.



AVERTISSEMENT

Le non-respect de ces avertissements peut engendrer la mort.



PRÉCAUTION

Le non-respect de ces précautions peut entraîner des blessures corporelles ou endommager l'appareil.

Après avoir complété l'installation, assurez-vous que l'unité fonctionne bien pendant le test de fonctionnement. Expliquez au client comment manipuler l'appareil et effectuer l'entretien. Informez également les clients qu'ils doivent conserver ce manuel avec le manuel d'utilisation à titre de référence.



AVERTISSEMENT

Assurez-vous que seul un personnel formé et qualifié installe, répare ou effectue l'entretien de l'appareil.

Une installation, une réparation et un entretien incorrects peuvent entraîner des chocs électriques, des courts-circuits, des fuites, un incendie ou d'autres dommages à l'équipement.

Utilisez les accessoires fournis pour réaliser l'installation. Le non-respect de cette consigne peut entraîner la chute de l'ensemble, des fuites d'eau, des risques d'électrocution ou d'incendie.

Installez l'équipement sur une base solide qui peut supporter le poids de l'appareil.

Si le lieu d'installation n'est pas suffisamment sûr, l'appareil risque de tomber et de provoquer des blessures.

L'appareil doit être installé à 2,3 m du sol.

L'appareil ne doit pas être installé dans la buanderie.

Avant d'avoir accès aux terminaux de connexion, tous les circuits d'alimentation doivent être déconnectés.

L'appareil doit être installé de manière à ce que la prise soit accessible.

La position de l'appareil doit être indiquée par des phrases, des symboles ou des flèches qui indiquent la direction du fluide.

Pour les travaux électriques, respectez les réglementations et spécifications locales standard de ce manuel. Un circuit indépendant et une sortie unique doivent être utilisés.

Si la capacité du circuit électrique est insuffisante ou montre des problèmes, cela provoquera des incendies causés par des chocs électriques.

Utilisez le câble spécifié, utilisez des pinces et connectez correctement afin qu'aucune force extérieure ne puisse affecter l'appareil.

Si la connexion n'est pas parfaite, cela provoquera un échauffement ou un incendie dans la connexion.

La pose des câbles doit être réalisée de manière à ce que le couvercle du tableau de commande soit bien fixé.

Si le couvercle du tableau de commande n'est pas correctement fixé, il causera de la chaleur au point de raccordement des bornes, un incendie ou un choc électrique.

Si l'entrée de l'alimentation est endommagée, elle doit être remplacée par le fabricant, le distributeur ou un technicien spécialisé pour éviter les risques.

Les connexions de câbles fixes doivent être munies de dispositifs de déconnexion espacés d'au moins 3 mm.

Lors des raccordements de tuyauterie, veillez à ce que l'air ne pénètre pas dans le circuit frigorifique.

Sinon, la capacité diminuera, il y aura une pression anormalement haute dans le circuit de réfrigération, des explosions surviendront et pourront engendrer des blessures.

Ne pas modifier la longueur du câble, n'utilisez pas de rallonge ni d'adaptateur de courant et ne partagez pas la prise avec un autre appareil.

Sinon, cela pourrait provoquer un incendie ou un choc électrique.

Avant de commencer les travaux d'installation, il faut tenir compte des forts courants de vent, des typhons et les tremblements de terre.

Une mauvaise installation peut provoquer la chute de l'appareil et des accidents.

Après avoir fini les travaux d'installation, vérifiez qu'il n'y a pas de fuites d'eau.

L'eau froide dans l'appareil ne doit pas être inférieure à 3°C, alors que l'eau chaude ne doit pas être supérieure à 70°C.

L'eau dans l'appareil doit être propre, la qualité doit être dans la norme PH=6.5-7,5.

Doit être propre, la qualité doit être dans la norme PH=6.5-7,5



Précautions

Connexion à la terre du climatiseur.

Pour éviter les décharges électriques, assurez-vous que l'appareil soit connecté à la terre et que le câble de mise à la terre ne soit pas connecté au tuyau de gaz ou d'eau, ou au câble de mise à la terre téléphonique.

Assurez-vous d'installer un disjoncteur.

Le fait de ne pas installer de disjoncteur peut provoquer un choc électrique.

Connectez les câbles de l'unité intérieure.

Il n'est pas recommandé de raccorder le climatiseur à l'entrée d'alimentation tant que tous les raccordements de tuyaux et de câbles n'ont pas été effectués.

Suivez les instructions de ce manuel et installez les tuyaux d'évacuation pour assurer le bon fonctionnement et isoler la tuyauterie afin d'éviter la condensation.

Les tuyaux d'évacuation peuvent provoquer des fuites d'eau et des dommages matériels.

Pendant l'installation des unités intérieures et extérieures, les câbles d'alimentation et de connexion doivent être d'au moins 1 m de distance de la TV ou de la radio afin d'éviter les interférences d'image ou de bruit.

Selon la fréquence radiale, 1 m ne peut pas suffire à prévenir le bruit.

Cet appareil n'est pas destiné à être utilisé par des enfants en bas âge ou des personnes malades sans surveillance.

Les enfants doivent être surveillés pour s'assurer qu'ils ne jouent pas avec l'appareil.

Ne pas installer la climatisation dans les endroits suivants:

- Où il y a du pétrole.
- Dans un environnement marin, près de la côte.
- Dans un endroit où des gaz caustiques (soufre dans les sources thermales) sont présents.
- Dans un endroit où il y a des vibrations à haute tension (usines).
- Dans des bus ou des cabines fermées.
- Dans la cuisine s'il y a du carburant.
- L'appareil ne doit pas être installé dans la buanderie.
- Dans un endroit où il y a une forte fréquence électromagnétique.
- Dans des lieux où il y a des gaz ou matériaux inflammables.
- Dans des lieux où il y a évaporation de liquides alcalins ou acides.
- Évitez de l'installer dans un espace étroit, cela qui pourrait augmenter le bruit.
- Autres conditions spéciales.

2. INFORMATIONS D'INSTALLATION













- Pour une installation correcte, lisez d'abord le manuel
- Le climatiseur doit être installé par des techniciens spécialisés.
- Lors de l'installation de l'unité intérieure ou de sa tuyauterie, suivez à la lettre les instructions de ce manuel.
- Si la climatisation est installée dans une partie métallique du bâtiment, elle doit être isolée électriquement selon les normes de cet appareil.
- Lorsque tous les travaux d'installation sont terminés, ne branchez l'appareil qu'après un contrôle approfondi.
- Nous regrettons qu'en raison des améliorations apportées au produit, certaines modifications ne soient pas reflétées dans ce manuel.

ETAPES D'INSTALLATION

- Sélectionnez l'emplacement.
- Installez le ventilo-convecteur.
- Installez les tuyau de eau.
- Raccordez le tuyau d'évacuation.
- Pose des câbles électriques.
- Test de fonctionnement.

3. ACCESSOIRES

Vérifiez si les accessoires suivants sont utiles. Si vous n'allez pas les utiliser, gardez-les.

	NOM	IMAGE	Cassette 90x90	Cassette 60x60
ACCESSOIRES	1. Schéma d'installation		1	1
	2. Vis M6		4	
	3. Isolation des tuyaux de drainage		2	2
Accessoires de drainage	4. Tuyau de sortie		1	1
	5. Manchon de tube		1	
	6. Collier		1	1
	7. Bride		5	5
Accessoires de télécommande	8. Télécommande		1	1
	9. Support de la télécommande		1	1
	10. Vis (ST2.9X10-C-H)		2	2
	11. Piles alcalines (AM4)		2	2
Autres	12. Manuel d'installation et d'utilisation	Ce manuel	1	1

Précautions à prendre lors de la manipulation de la commande sans fil

- Ne laissez pas tomber ou ne frappez pas la manette sans fil
- Utilisez la commande sans fil à l'intérieur de la distance recommandée et orientez-la vers le récepteur de l'unité intérieure.
- N'amenez pas la commande sans fil à moins d'un mètre d'un récepteur TV ou stéréo (ceci est nécessaire pour éviter d'éventuelles interférences).
- Ne laissez jamais la commande sans fil dans un endroit humide ou à la lumière directe du soleil, ou à proximité de radiateurs de chauffage.
- Insérez les piles correctement.
- Ce manuel est susceptible d'être modifié en raison d'améliorations technologiques (sans préavis supplémentaires).

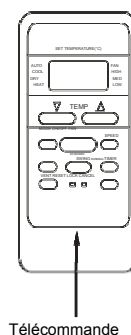

Vis B
ST2.9x10-C-H

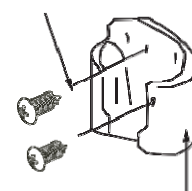

Support de la
commande sans fil

Illustr. 3-1

4. INSPECTION ET MANUTENTION DE L'APPAREIL

Lors de la livraison de l'appareil le colis doit être inspecté et tout dommage observé doit être signalé au service après vente. Pendant l'installation de l'appareil, veuillez prendre en compte les points suivants:

Manipulez l'appareil avec prudence

- 1 Maintenir l'appareil à la verticale selon la direction des flèches sur le boîtier afin d'éviter d'endommager le compresseur.
- 2 Choisissez à l'avance le chemin par lequel l'appareil doit être transporté.
- 3 Transporter l'appareil dans son emballage d'origine.
- 4 Lors du levage de l'appareil, utilisez des protecteurs pour éviter d'éventuels dommages et faites attention au centre de gravité de l'unité.

5. INSTALLATION DE L'UNITÉ INTÉRIEURE

5.1 Lieu d'installation

(voir fig.5-1, fig.5-2, fig.5-3 et tableau 5-1 pour les spécifications)

L'unité intérieure doit être installée dans un endroit qui respecte les conditions suivantes :

- Évitez de l'installer dans un espace étroit, ce qui pourrait augmenter le bruit.
- Le toit doit être plat et sa structure doit pouvoir supporter le poids de l'unité intérieure.
- Ni l'entrée ni la sortie ne doivent être obstruées et l'influence de l'air extérieur est minimale.
- Le débit d'air doit arriver dans toute la pièce.
- Où la tuyauterie de connexion et le tuyau de drainage peuvent être facilement enlevés.
- Où il n'y a pas de radiations provenant de radiateurs.
- Ne l'installez pas dans un lieu où l'air contient beaucoup de sel. Si cela ne peut être évité, choisissez un modèle anti-corrosif.



Précautions

L'installation de la machine dans l'un de ces endroits peut causer des pannes (si vous n'avez pas d'autres options, consultez votre fournisseur):

- A. Dans un endroit où il y a des huiles minérales comme l'huile de coupe.
- B. Dans une zone côtière où l'air est imprégné de beaucoup de sel.
- C. Un endroit avec des gaz sulfureux comme spas avec des sources chaudes.
- D. Usines avec de fortes variations de tension.
- E. À l'intérieur d'un véhicule ou d'une cabine.
- F. Dans les endroits où il y a beaucoup de graisse ou d'huile, comme dans les cuisines.
- G. Dans les endroits où il y a une forte fréquence électromagnétique.
- H. Lieux avec des gaz ou matériaux inflammables.
 - I. Dans des endroits où les gaz alcalins s'évaporent.
 - J. Autres lieux spéciaux.

5.2 Procédure d'installation de l'entrée d'air frais

■ Préparatifs pour le raccordement du conduit

- Découper le trou sur le côté de l'appareil à l'aide d'une pince.
- Couper l'isolation intérieure de l'équipement à l'aide d'un cutter. (Voir Illustr. 5-4)

■ Pose de l'isolant

- Fixez l'isolant autour du trou de l'appareil comme indiqué. L'emplacement de raccordement entre l'appareil et le conduit doit être complètement isolé afin d'éviter les fuites d'air. (Voir Illustr. 5-5)

5.3 Installation du corps principal

■ Le toit doit être plat.

- 1 Ouvrez un trou carré de 880 x 880 mm dans le plafond selon le gabarit d'installation du papier.
 - Le centre du trou doit être dans la même position du corps de l'air climatisation.
 - Déterminez la longueur et les sorties du liquide de refroidissement, du drain et de la tuyauterie des câbles.
 - Pour éviter les vibrations de la toiture, effectuer les travaux d'armature de toiture nécessaires.
- 2 Sélectionnez la position des crochets d'installation en fonction du trou dans le panneau d'installation.
 - Percez quatre trous de 12 mm, d'une profondeur de 45~50 mm aux points marqués au plafond. Insérez ensuite les crochets extensibles.
 - Placez le côté concave des crochets d'installation vers les crochets extensibles.
 - Déterminez la longueur des crochets d'installation en tenant compte de la hauteur du plafond, puis enlevez le reste.
 - Si le plafond est extrêmement haut, déterminez la longueur du crochet d'installation, le cas échéant.
- 3 Ajustez les écrous hexagonaux des quatre crochets d'installation de façon uniforme pour vous assurer que l'équipement n'oscille pas.
 - Si la conduite de vidange est endommagée, des fuites résulteront de problèmes avec l'interrupteur de niveau d'eau.
 - Ajustez la position pour vous assurer que les dégagements entre le corps principal et les quatre côtés du toit sont uniformes. La partie inférieure de l'équipement doit être à l'intérieur du plafond d'environ 10~12 mm (voir Fig. 5-6).
 - Fixez la climatisation en serrant les écrous à l'aide de clés après avoir réglé la position de l'appareil (voir Fig. 5-7).

■ Nouveaux bâtiments et toits

- 1 Dans le cas de nouvelles constructions, le crochet peut être inséré plus tôt (voir point 2 ci-dessus). Le crochet doit être correctement inséré pour supporter le poids de l'unité intérieure et ne doit pas être desserré en raison de fissures dans le béton
- 2 Après avoir installé le corps de l'appareil, placez le gabarit d'installation du papier sur la machine à l'aide des vis (M6 x 12) pour déterminer à l'avance les dimensions et les positions du trou ouvert dans le plafond. (voir Illustr. 5-8)
 - Tout d'abord, assurez-vous que le toit est complètement plat.
 - Voir le point 1 ci-dessus pour les autres cas.
- 3 Pour l'installation, voir point 3.
- 4 Retirez le schéma d'installation



Précautions

Après l'installation du corps principal, les quatre vis (M6x12) doivent être serrées pour s'assurer que le corps de l'unité est solidement fixé.

ILLUSTRATIONS

illustr.5-1

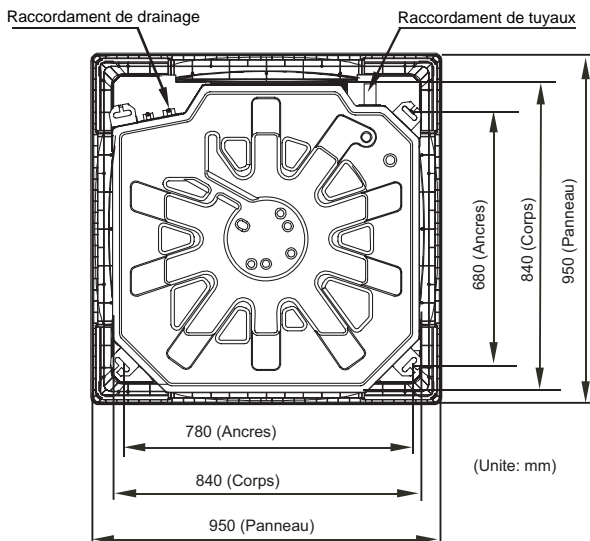

illustr.5-2

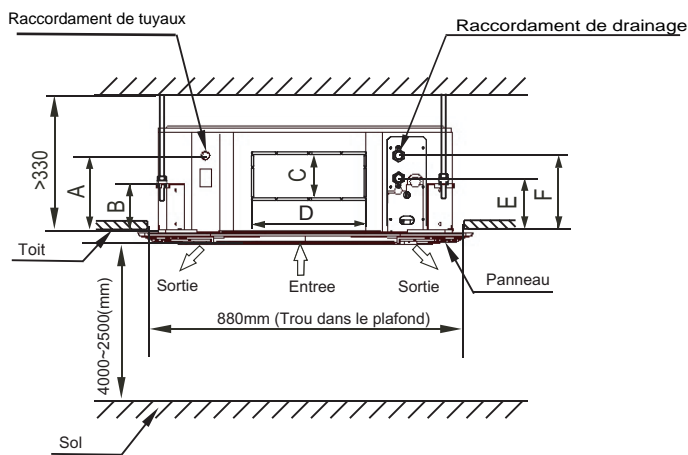

Table 5-1

Modele	Dimensions (mm)					
	A	B	C	D	E	F
MUCS-20-W7	180	140	85	350	145	195
MUCS-24/36-W7	180	140	155	350	155	205



Abb.5-3



Abb.5-4

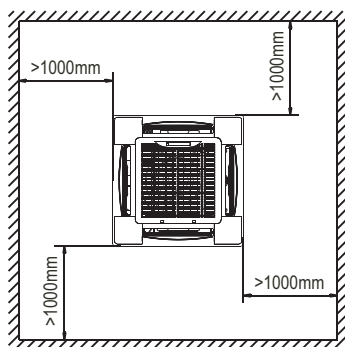

illustr.5-5

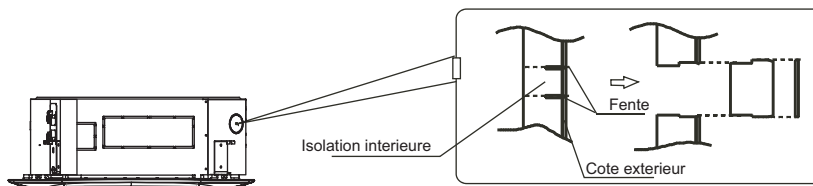
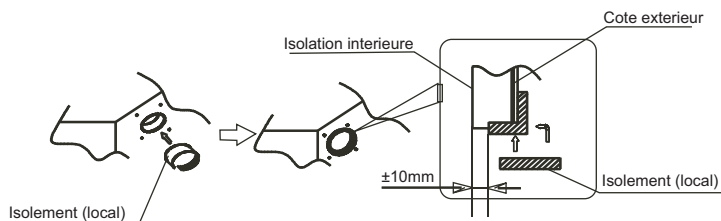
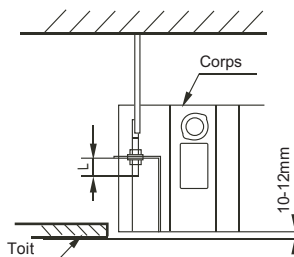

illstr.5-6

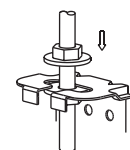

illustr.5-7

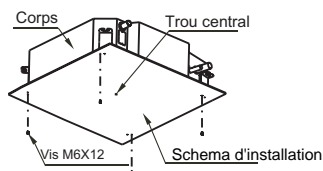

illustr.5-8

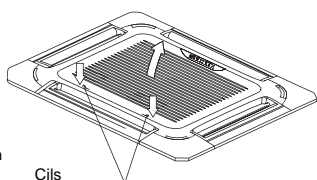

illustr.5-9

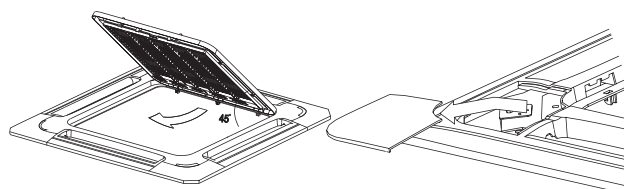

illstre.5-10

illustr.5-11



NOTE

Toutes les images de ce manuel sont a titre de reference. Ils peuvent etre legrement differents de l'equiptement que vous avez achete (selon le modele). La forme reelle prevaudra.

5.4 Installation du panneau



Précautions

- **Ne jamais placer le panneau face vers le bas sur le sol ou contre le mur ou sur des objets saillants.**
- **Ne jamais rayer ou taper sur le panneau.**

1 Monter la grille d'entrée d'air.

- Faites glisser les deux languettes vers le centre en même temps et tirez-les vers le haut. (Voir l'illustr. 5-9)
- Déplacez la grille vers le haut à un angle d'environ 45° et enlevez-la. (Voir l'illustr. 5-10)

2 Retirez les couvercles des quatre coins.

- Desserrer les vis, soulever les 4 couvercles d'angle et les séparer. (Voir l'illustr. 5-11)

3 Installation du panneau

- Aligner les lames du moteur sur le panneau avec les connexions sur le corps principal de l'appareil.
- Fixez les largeurs de panneaux g sur le côté des lamelles et leurs côtés opposés aux crochets du drain de condensat correspondant. Accrochez ensuite les deux autres crochets du panneau sur les crochets correspondants de l'appareil.



Précautions

Ne pas pincer le câblage moteur des lamelles avec l'éponge d'étanchéité.

- Serrer les quatre vis de suspension pour maintenir le panneau à l'horizontale et les visser uniformément au plafond lorsqu'ils atteignent le plafond.
- Ajustez le panneau dans la direction de la flèche légèrement pour centrer le panneau dans l'ouverture du plafond. Assurez-vous que les quatre crochets d'angle sont solidement fixés.
- Serrer les vis sous les crochets du panneau jusqu'à ce que l'épaisseur de la mousse entre le corps et la sortie du panneau soit réduite de 4-6 mm. Le bord du panneau est en contact avec le plafond.
 - S'il reste un espace entre le panneau et le plafond après avoir serré les vis, il faut changer à nouveau la hauteur de l'unité intérieure.
 - Vous pouvez modifier la hauteur de l'unité intérieure par les ouvertures dans les quatre coins du panneau.

4 Insérez la grille d'entrée d'air, puis connectez le connecteur du câble du moteur à lames de la grille et le boîtier de commande avec les connecteurs correspondants à l'équipement.

5 Remplacer la grille d'entrée d'air dans la procédure inverse.

6 Remplacez les couvercles d'angle d'installation des panneaux.

- Fixer le couvercle d'angle avec la vis.
- Enfoncez légèrement le couvercle dans le panneau.

6. INSTALLATION DU TUYAU DE DRAINAGE

6.1 Installation du tube de vidange de l'appareil

1) Le tuyau d'évacuation peut utiliser un tuyau en PVC (diamètre extérieur d'environ 37-39 mm, diamètre intérieur de 32 mm).

2) Fixez le raccord du tuyau de vidange à l'extrémité du tuyau de sortie d'eau et fixez le tuyau de vidange avec le tuyau de sortie d'eau et le tuyau d'isolation thermique lors de la fermeture du tuyau de sortie d'eau (fourni).



Précautions

N'utilisez pas de force pour étirer le tuyau de condensat, car il risque de se briser.

3) Le tuyau d'évacuation doit être recouvert uniformément par un tuyau isolant et fixé avec un ruban de serrage pour éviter l'obstruction due à l'entrée d'air.

4) Empêcher l'eau de retourner dans l'unité pendant l'arrêt. Le tuyau d'évacuation doit être placé vers le bas et évacuer l'eau vers l'extérieur (côté évacuation), l'inclinaison du tuyau d'évacuation doit être supérieure à (1/100), sans dérivation ou accumulation d'eau (voir Fig. 6-1a).

5) Lors de la connexion du tuyau, ne tirez pas sur celui-ci, car il tirera sur l'unité principale en même temps. Pour ce faire, ajustez les points d'orientation tous les 0,8 à 1 m pour éviter que le tube ne se plie (voir Fig. 6-1 b).

6) Lorsque vous raccordez un long tube de drainage, protégez-le en recouvrant l'intérieur et en le fixant solidement.

7) Dans le cas où la sortie du tuyau de drainage est plus haute que la sortie d'eau du corps principal, le tuyau de drainage doit être ajusté verticalement vers le haut à l'aide du raccord de sortie d'eau. La hauteur du tuyau d'évacuation ne doit pas dépasser 750 mm au-dessus du bac d'évacuation des condensats, si le retour est trop important pendant l'arrêt, cela peut provoquer un débordement (voir Fig. 6-2).

8) Pliez le tuyau selon les spécifications décrites et utilisez le raccord de sortie d'eau au niveau du raccord de tuyau.



Précautions

Les joints du système de drainage doivent être bien scellés pour éviter les fuites d'eau.

9) La hauteur entre le sol et l'extrémité du tuyau d'évacuation ou le fond de la fente d'évacuation doit être supérieure à 50 mm. Ne pas immerger l'extrémité du tuyau de vidange ou le fond de la fente de vidange dans l'eau. Lorsque le condensat s'écoule, pliez le tuyau d'évacuation en forme de U vers un réservoir de condensat pour empêcher l'eau de s'écouler vers l'unité intérieure.

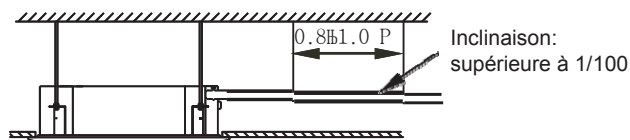

a ○ CORRECT

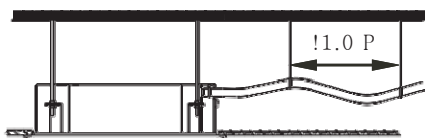

b ✗ INCORRECT

Illustr. 6-1

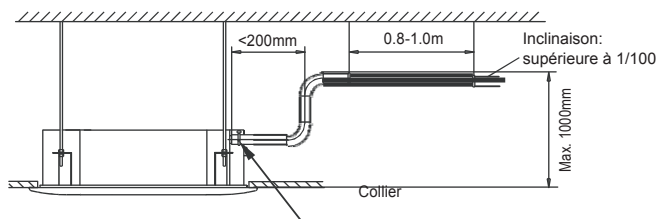

Illustr. 6-2

6.2 Test de drainage

Avant de procéder à l'essai, assurez-vous que l'eau peut s'écouler en douceur et vérifiez que tous les joints sont scellés.

Le test de drainage peut être fait avant que le toit d'une nouvelle maison soit terminé.

- 1) Retirer le bouchon de test du condensat, verser 200 mL d'eau dans le bac à condensat par le tube de charge.
- 2) Vérifier que le bruit de fonctionnement de la pompe de drainage de l'eau est normal et que l'évacuation de l'eau s'écoule bien (selon la longueur du tuyau de drainage, l'eau prendra environ 1 minute), puis vérifier l'étanchéité des joints.



PRÉCAUTIONS:

En cas de panne, ils doivent être réparés le plus rapidement possible.

- 3) Arrêter la climatisation, détecter tout problème inhabituel après 3 minutes de fonctionnement. Une mauvaise installation du tuyau d'évacuation peut provoquer le retour de l'eau et le déclenchement de l'alarme dans le boîtier de contrôle, même si le bac de récupération des condensats déborde.
- 4) L'alarme de niveau clignote si l'eau continue d'entrer au-dessus du niveau d'alarme. Vérifiez si la pompe à condensat fonctionne en pompant immédiatement de l'eau vers le tuyau d'évacuation. Si vous n'abaissez pas le niveau en dessous du repère d'alarme après 3 minutes, l'appareil s'arrêtera. Vous devez débrancher l'appareil de l'alimentation électrique et ensuite vidanger l'eau accumulée, puis l'appareil doit être redémarré normalement.

- 5) Débrancher, vidanger l'eau accumulée et remettre le couvercle de test de condensat dans sa position d'origine.

- Le bouchon de vidange situé au bas de l'unité principale sert à évacuer l'eau accumulée dans le bac d'évacuation des condensats en cas de panne. Pendant le fonctionnement normal, assurez-vous que ce bouchon est bien serré pour éviter les fuites d'eau.

7. INSTALLATION DE LA CONDUITE D'EAU

7.1 Matériel et taille des tuyaux

Tableau 7-1

Matériel de tuyauterie	Tuyau en cuivre	
Taille	3/4"	3/4"
	3/4"	3/4"

7.2 Connexion de la conduite d'eau

La connexion de la conduite d'eau doit être réalisée par des professionnels. Deux clés fixes doivent être utilisées pour raccorder les tuyaux, sinon le tuyau peut être plié sur le côté de l'unité intérieure.



NOTE

Veuillez consulter les instructions d'installation pour savoir comment raccorder les tuyaux à l'aide d'une clé appropriée.

8. CÂBLAGE



PRÉCAUTIONS:

- 1) La tension entre les plages spécifiées doit être respectée. Le circuit externe de ce climatiseur doit être mis à la terre, c'est-à-dire que le câble d'alimentation de l'unité externe doit être connecté à un conducteur de mise à la terre externe.
- 2) L'installation électrique doit être réalisée par des professionnels selon un cahier des charges.
- 3) Les connexions de câbles fixes doivent être munies de dispositifs de déconnexion espacés d'au moins 3 mm à tous les pôles.
- 4) Un dispositif électrique de détection des fuites doit être installé conformément à la réglementation nationale.
- 5) Les câbles électriques et de signaux doivent être posés de manière ordonnée et sans interférences. Il ne doit y avoir aucun contact entre les conduites de produit réfrigérant et le corps de vanne.
- 6) Si le câble de raccordement n'est pas assez long, il doit être remplacé par un câble de raccordement d'une longueur appropriée avec les mêmes spécifications. Normalement, deux fils ne se chevauchent pas. Au lieu de cela, il peut être soudé et recouvert de ruban isolant.
- 7) Les connexions de câbles fixes doivent être munies de dispositifs de déconnexion espacés d'au moins 3 mm à tous les pôles. Un dispositif de courant résiduel (RCD) d'une portée supérieure à 10 mA doit être ajouté aux connexions fixes conformément aux réglementations nationales.
- 8) Lorsque toutes les connexions électriques sont terminées, vous ne pouvez connecter l'appareil à l'alimentation électrique qu'après avoir confirmé que tous les fils sont correctement branchés et solidement en place.

8.1 Connexion du câble

- Retirez les vis du couvercle du boîtier électrique.
- Raccordez les câbles électriques aux bornes selon les instructions respectives sur les borniers.
- Réinstallez le couvercle du boîtier électrique.

Les spécifications de puissance sont indiquées ci-dessous, voir tableau 8-1. Si la capacité du câble est trop petite, le câble surchauffe et l'appareil brûle.

Tabla 8-1

MODELE		14 / 16
ALIM.	PHASE	1-Phase
	FREQUENCE/VOLT.	220-240V~ 50Hz
ICP		15/15
CABLE D'ALIM. (mm ²)	MOINS DE 20 M	2 x 2.5mm ²
	MOINS DE 50M	2 x 6mm ²
CABLE DE TERRE (mm ²)		2.5

Le câble doit avoir la désignation H05RN-F ou plus.



PRÉCAUTION

Les lignes en pointillées signifient que la télécommande centrale et le PC sont en option les utilisateurs peuvent l'acheter si nécessaire.

Tous les conducteurs actifs doivent avoir un dispositif de déconnexion avec un espace de séparation d'au moins 3mm et un interrupteur différentiel de plus de 10 mA

8.2 Bornes de connexions

Veuillez consulter le schéma électrique de l'onduleur pour les connexions.



NOTE

Les climatiseurs peuvent être connectés à un contrôle centralisé (CCM). Avant la mise en service, branchez correctement les câbles et réglez la direction des unités intérieures.

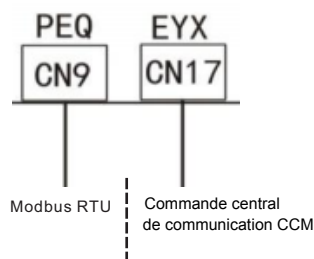
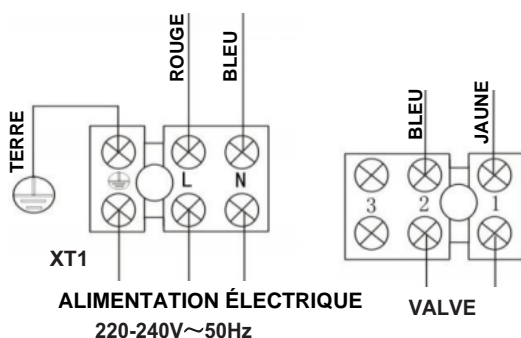
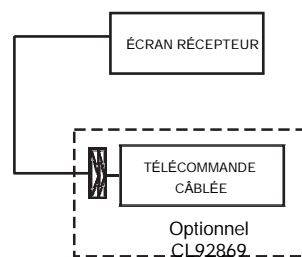

Fig.8-1

Vous êtes priés d'utiliser le câble blindé à 3 fils et de connecter la maille à la terre.



Les lignes en pointillés signifient que la télécommande câblée est optionnelle, les utilisateurs peuvent l'acheter si nécessaire.

8.3 Réglage de la direction de l'appareil

Si une commande centrale CCM et connectée aux terminaux XYE, chaque unité doit avoir une adresse différente pour la différencier du reste. La direction de chaque unité est réglée par les micro-interrupteurs suivants et la plage est de 0-63.

Tableau 8-2

Micro-interrupteur			Code d'emplacement	
SW5 (SW6)	ENC1			
		~		00~15
		~		16~31
		~		32~47
		~		48-63

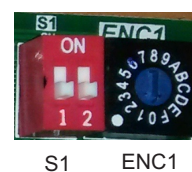

MANUEL DE L'UTILISATEUR

Avant d'installer et d'utiliser l'appareil lisez ce manuel attentivement et conservez-le pour des références futures.

Veillez lire ce manuel :

La conception et les caractéristiques de ce manuel peuvent être modifiées sans préavis afin d'améliorer le produit. Prenez contact avec votre agent commercial ou fabricant pour plus d'informations.

Ce manuel contient de nombreuses indications d'une grande utilité pour l'entretien du climatiseur. Prendre soin de l'appareil vous permettra de gagner du temps et de l'argent pendant toute la durée de vie de celui-ci. Ce manuel inclut aussi des solutions aux problèmes principaux dans la section "Détection et résolution de problèmes". Si vous consultez cette section, il est possible que vous n'ayez pas besoin d'une assistance technique pour la réparation de l'appareil.

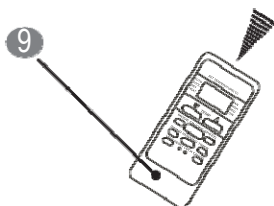
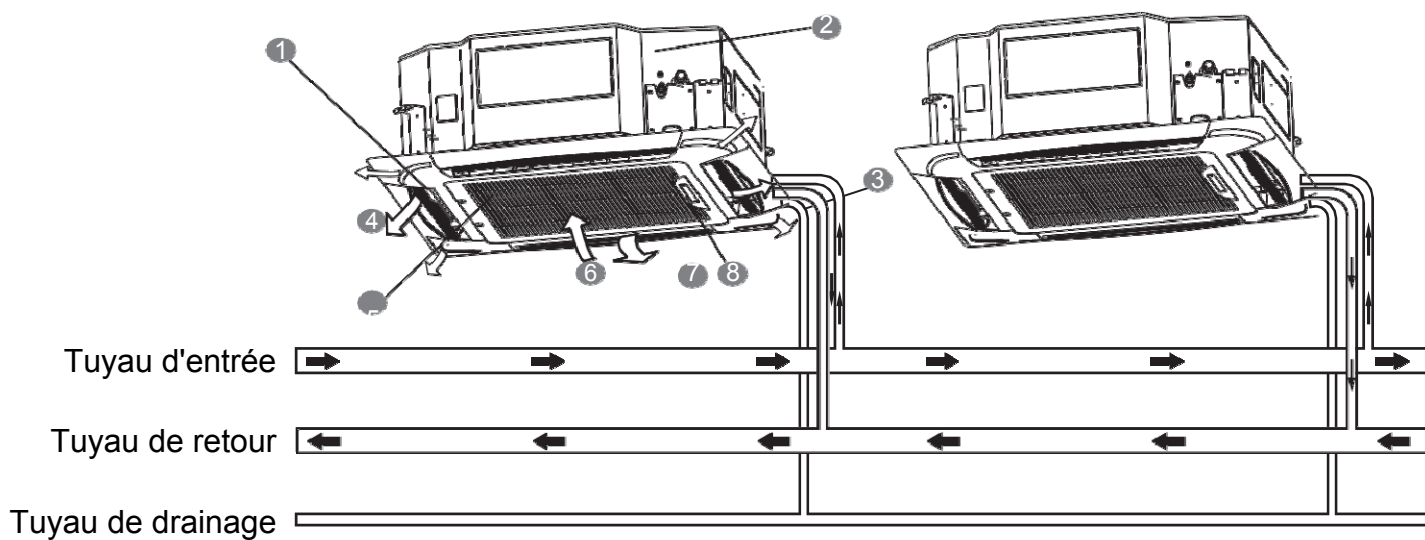

- | | |
|---|--|
| ① Aube d'échappement d'air | ⑥ Entrée d'air |
| ② Pompe à condensat (évacuation de l'eau) | ⑦ Grille d'entrée d'air |
| ③ Tuyau d'écoulement | ⑧ Panneau d'affichage (récepteur infrarouge) |
| ④ Sortie d'air | ⑨ Télécommande sans fil |
| ⑤ Filtre d'air (à l'intérieur la grille) | |



NOTE

Toutes les illustrations de ce manuel ont un but uniquement explicatif. Elles peuvent être légèrement différentes de l'appareil que vous avez acquis (selon le modèle). Le modèle original prévaudra.

INDEX	PAG.
INFORMATION IMPORTANTE SUR LA SÉCURITÉ.....	14
NOMS DES PIÈCES	15
PLAGE DE FONCTIONNEMENT	15
FONCTIONNEMENT ÉCONOMIQUE	16
RÉGLAGE DE LA DIRECTION DU FLUX D'AIR.....	16
ENTRETIEN	16
LES PROBLÈMES SUIVANTS NE SONT PAS DES DÉFAILLANCES DU CLIMATISEUR.....	17
LOCALISATION DE PANNES.....	18

1. INFORMATIONS IMPORTANTES DE SÉCURITÉ

Pour éviter des blessures à l'utilisateur et à d'autres personnes ainsi que des dégâts matériels, les instructions suivantes doivent être respectées. Le fonctionnement incorrect dû au non-respect de ces mesures peut provoquer des blessures ou des dommages matériels.

Les consignes de sécurité présentées ici sont divisées en deux catégories. Pour chaque cas, l'information donnée concernant la sécurité est importante, lisez la attentivement.



AVERTISSEMENT

L'unité doit être installée conformément aux réglementations nationales de câblage. En cas de non-respect de ces avertissements cela peut causer la mort.



PRÉCAUTION

Le non-respect de ces précautions peut provoquer des blessures ou des dommages à l'équipement.



AVERTISSEMENT

Demandez à un installateur avéré qu'il installe votre climatiseur.
Une installation incomplète effectuée par l'utilisateur peut provoquer des fuites d'eau, des décharges électriques et des incendies.

Demandez à un installateur avéré pour l'installation, les réparations et l'entretien de votre climatiseur.
Si l'installation, tout comme les réparations et l'entretien du climatiseur sont incomplètes, cela pourrait occasionner des fuites d'eau, des décharges électriques et des incendies.

Pour éviter des décharges électriques, des incendies ou des blessures, dans le cas où vous détecteriez une anomalie ou une odeur de brûlé, débranchez l'alimentation et consultez un installateur avéré pour recevoir des instructions.

L'unité intérieure et la télécommande ne doivent jamais être mouillées.
Cela pourrait engendrer des décharges électriques ou des incendies.

N'appuyez pas sur le bouton de la télécommande avec un objet dur et pointu.
La télécommande peut être endommagée.

Ne remplacez jamais un fusible fondu par un fusible avec une autre intensité nominale.
L'utilisation de fils ou de câbles en cuivre peut provoquer l'arrêt de l'unité ou un incendie.

Il n'est pas recommandé pour votre santé de vous exposez face à un courant d'air à long terme.

N'introduisez pas vos doigts, des baguettes ou d'autres objets dans les sorties et entrées d'air.

Quand le ventilateur tourne à grande vitesse, cela peut provoquer des blessures.

N'utilisez jamais de pulvérisateurs inflammables comme du spray pour les cheveux, de la laque ou de la peinture près de l'unité.

Cela pourrait provoquer un incendie.

Ne touchez jamais la sortie d'air ou les lames horizontales pendant que celles-ci tournent.

Cela pourrait couper vos doigts ou casser l'appareil

N'introduisez jamais un objet à l'intérieur de l'entrée et de la sortie d'air.

Il est dangereux que des objets soient en contact avec le ventilateur à grande vitesse.

N'examinez jamais l'appareil ou ne réalisez jamais l'entretien de celui-ci vous même.

Demandez à un technicien avéré de réaliser ces travaux.

Pour éviter des fuites de réfrigérant, prenez contact avec un installateur avéré. Pour fonctionner correctement, l'appareil a besoin d'un débit d'eau minimum, sinon la performance diminuera. Assurez vous qu'il n'y a pas de fuites d'eau

Éteignez tous les dispositifs qui possèdent des combustibles et qui émettent de la chaleur, aérez la pièce et faites appel à un installateur avéré à l'endroit où vous avez acheté cet appareil.

N'utilisez pas le climatiseur jusqu'à ce qu'un technicien qualifié vous confirme que la fuite de réfrigérant a été réparée.



PRÉCAUTION

N'utilisez pas le climatiseur pour d'autres buts.

Afin de ne pas diminuer la qualité de l'unité, n'utilisez pas l'équipement pour rafraîchir les instruments de précision, les aliments, les plantes, les animaux et les œuvres d'art.

Avant de procéder à l'entretien assurez-vous que l'unité et l'interrupteur soient éteints puis déconnecter la prise électrique.
Sinon, cela peut provoquer des décharges électriques et des blessures.

Pour éviter des décharges électriques ou des incendies, assurez-vous qu'un détecteur de fuite soit installé.

Assurez-vous que l'unité ait une bonne connexion de mise à terre.
Pour éviter des décharges électriques, assurez-vous que l'unité a une connexion de prise à terre et que le câble de terre de l'unité n'est pas branché sur le câble de terre de la tuyauterie de gaz ou eau, paratonnerre ou téléphone.

Pour éviter des dommages corporels, n'enlevez pas la protection du ventilateur de l'unité extérieure.

Ne manipulez pas le climatiseur avec les mains mouillées.
Cela peut provoquer des décharges électriques.

Ne touchez pas les ailettes de l'échangeur de chaleur. Les ailettes sont tranchantes et peuvent engendrer des blessures par coupures.

Ne plaez pas d'objets en dessous de l'unité qui puisse l'endommager à cause de l'humidité.

Il peut y avoir de la condensation si l'humidité est supérieure à 80 %, si la sortie de l'évacuation est obstruée ou si le filtre est sale.

Après de nombreuses utilisations, vérifiez qu'il n'y a pas de dommages dans la base de l'unité et sur les supports.
S'il y a des dommages sur les supports, l'unité est susceptible de tomber et de provoquer des dommages.

Pour éviter la mauvaise qualité de l'air, aérez convenablement la pièce dans le cas où un fourneau serait utilisé dans la même pièce que le climatiseur.

Placer correctement le tuyau d'évacuation pour assurer son bon fonctionnement. Une vidange partielle peut créer de l'humidité au bâtiment et au mobilier, entre autres.

Ne pas toucher les pièces internes de l'équipement. Ne retirez pas le panneau frontal. Certaines pièces à l'intérieur de l'équipement sont dangereuses au toucher et les toucher peut provoquer des défaillances.

N'exposez jamais les jeunes enfants, les plantes ou les animaux directement au courant d'air.

Cela peut être nocif aussi bien pour les jeunes enfants que pour les animaux et les plantes.

N'allumez pas le climatiseur si vous vaporisez de l'insecticide ou d'autres produits similaires.

Si vous ne respectez pas cette norme, des substances chimiques pourraient s'accumuler dans l'appareil, ce qui pourrait affecter la santé des personnes hypersensibles aux substances chimiques.

Ne pas mettre d'appareils inflammables dans les zones exposées aux courants d'air de l'équipement ou en dessous de l'unité extérieure.

Cela pourrait provoquer une combustion incomplète ou une déformation de l'appareil due à la chaleur.

N'installez pas l'appareil dans un endroit dangereux avec des risques de fuites de gaz inflammable.

Si il y a une fuite de gaz près du climatiseur cela peut provoquer un incendie.

L'appareil n'est pas été conçu pour être utilisé par des enfants ou des personnes malades sans surveillance.

N'allumez pas la climatisation en milieux humides, comme dans des salles de bain ou des buanderies.

Cet appareil peut être utilisé par des enfants à partir de 8 ans et par des personnes malades qui n'ont aucune connaissance de celui-ci, uniquement si les risques liés à son utilisation leur ont été expliqués et compris. Les enfants ne doivent pas jouer avec l'appareil. Le nettoyage et l'entretien réalisés par l'utilisateur ne doivent pas être effectués par des enfants sans surveillance.



ÉLIMINATION: Ne jetez pas ce produit dans les déchets ménagers. Il est nécessaire d'amener l'appareil à un point de recyclage vert pour le traitement spécial de déchets.

- Ne jetez pas les appareils électriques dans les déchets urbains communs, rendez vous dans des centres de collecte des déchets.
- Contactez les autorités locales pour obtenir des informations sur les systèmes d'élimination de déchets disponibles.

2. NOMS DES PIÈCES

Le climatiseur comprend une unité intérieure, extérieure, un tuyau de connexion et une télécommande.

■ Indicateurs de fonction sur le panneau d'affichage de l'unité intérieure

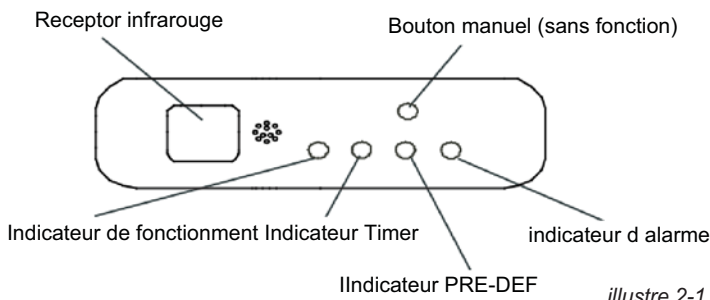

illustre.2-1

Cette fonction permet de faire fonctionner temporairement l'appareil en cas de perte de la télécommande ou lorsque les piles de la télécommande sont épuisées.

Avec le bouton manuel, vous pouvez sélectionner les modes AUTO et FORCE COOLING. Chaque pression sur le bouton sélectionne un mode dans la séquence: AUTO, FORCED COOLING, OFF et retour à AUTO.

- 1 AUTO
L'indicateur de FONCTIONNEMENT est allumé et le climatiseur fonctionnera en mode AUTOMATIQUE FORCÉ. La télécommande fonctionne selon le signal reçu.
- 2 RÉFRIGÉRATION FORCÉE
L'indicateur EN MARCHÉ clignote et le climatiseur passera au mode AUTOMATIQUE FORCÉ après il devra refroidir avec une vitesse du vent ÉLEVÉE pendant 30 minutes. Le fonctionnement de la télécommande est désactivé.
- 3 OFF
L'indicateur de fonctionnement s'éteindra. Le climatiseur est ÉTEINT pendant que la télécommande reste active.

3. PLAGE DE FONCTIONNEMENT

Utilisez le système dans les températures suivantes pour un fonctionnement sûr et efficace.

Tableau 3-1

Température / Mode	Température extérieure	Température ambiante	Température de l'eau
Réfrigération	0°C~43°C	17°C~32°C	3°C~20°C
Chauffage	-15°C~24°C	0°C~30°C	30°C~70°C



NOTE

- 1 Si le climatiseur est utilisé sans tenir compte des conditions décrites précédemment, il se peut que l'appareil ne fonctionne pas correctement.
- 2 Il est normal que dans une pièce où se trouve le climatiseur, l'eau se condense lorsque l'humidité relative dans la pièce est élevée, fermez donc portes et fenêtres.
- 3 Une performance optimale sera obtenue entre ces plages de température de fonctionnement.
- 4 En mode chauffage, la température maximale à l'entrée doit être inférieure à 75°C.
- 5 Pression de fonctionnement du système: Max. 1.6 MPa, Min: 0.15 MPa.

4. FONCTIONNEMENT ÉCONOMIQUE

Il faut tenir compte de ces aspects pour assurer un fonctionnement économique. (Pour plus de détails consultez les chapitres correspondants).

- Réglez correctement le sens du courant d'air pour éviter qu'il ne se dirige directement vers les personnes.
- Réglez la température ambiante de façon à ce qu'une atmosphère agréable soit créée et évitez un refroidissement ou un chauffage excessif.
- Pendant le refroidissement fermer les rideaux pour éviter les rayons directs du soleil.
- Pour garder l'air froid ou chaud dans la pièce, ne laissez pas les portes et fenêtres ouvertes plus que nécessaire.
- Ne jamais placer d'objets près de la sortie ou l'entrée d'air. Cela rend l'équipement moins efficace, et peut même provoquer subitement l'arrêt de l'appareil.
- Réglez correctement le sens du courant d'air pour éviter qu'il ne se dirige directement vers les personnes.
- Réglez la température ambiante de façon à ce qu'une atmosphère agréable soit créée et évitez un refroidissement ou un chauffage excessif.
- Si vous n'allez pas vous servir de l'unité pendant une longue période, débranchez l'alimentation et retirez les piles de la télécommande.
Quand l'équipement est branché au courant il consomme de l'énergie, même s'il est éteint. Par conséquent, coupez l'alimentation pour économiser de l'énergie. Il est recommandé d'activer l'alimentation électrique 12 heures avant de redémarrer l'unité pour assurer son bon fonctionnement.
- Si le filtre à air est bouché, le rendement du chauffage ainsi que de la climatisation sera réduit, vous devez donc nettoyer le filtre une fois toutes les deux semaines.

5. RÉGLER LA DIRECTION DU FLUX D'AIR

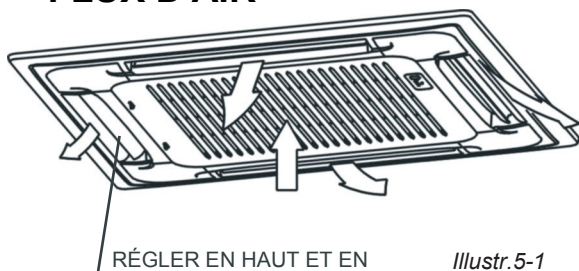

Illustr. 5-1

- **Réglage de la direction du flux d'air.**
Appuyez sur le bouton SWING pour régler la lame jusqu'à la position souhaitée et ré-appuyez sur ce bouton pour maintenir la lame à cette position.
- **Réglage de la direction du flux d'air automatiquement.**
Appuyez sur le bouton SWING, la lame se déplacera automatiquement. Pendant que cette fonction est activée, la lame de l'unité intérieure continue d'osciller. L'échelle d'oscillation est de 30°. Lorsque l'air conditionné n'est pas en fonctionnement (notamment lorsque le temporisateur est réglé sur ON), le bouton SWING sera inutilisable.

6. ENTRETIEN



PRÉCAUTION

Avant de nettoyer le climatiseur, assurez-vous qu'il soit débranché.

Assurez-vous que le câble ne soit pas cassé ou débranché.

Utilisez un chiffon sec pour nettoyer l'unité intérieure et la télécommande.

Il faut utiliser un chiffon humide pour nettoyer l'unité intérieure si elle est très souillée.

Ne jamais utiliser de chiffon mouillé pour nettoyer la télécommande.

N'utilisez pas de plumeau traité chimiquement pour nettoyer l'unité et ne le laissez pas sur l'unité pour une longue durée, il peut abîmer ou déteindre la surface de l'unité.

N'utilisez ni benzine, ni dissolvant, ni cirage, ni aucun solvant de nettoyage.

Cela peut provoquer une rupture ou déformation de la surface plastique.

■ Maintenance après une longue période d'arrêt

(Par exemple : au début de la saison)

Vérifiez si un objet bloque l'entrée et la sortie d'air des unités intérieures et extérieures. Enlevez ces objets.

Nettoyez les filtres à air et les carcasses des deux unités. Consultez la section "Nettoyage du filtre à air" pour plus de détails sur la façon de procéder et assurez-vous d'installer des filtres à air propres dans la même position.

Activez l'alimentation électrique 12 heures avant de redémarrer l'appareil afin d'assurer son bon fonctionnement. Dès que l'appareil est connecté, cela apparaît sur l'écran de la télécommande.

■ Entretien après une longue période d'arrêt

(Par ex : à la fin de la saison)

Faites fonctionner les unités intérieures seulement en mode ventilateur pendant une demi-journée pour sécher son intérieur.

Nettoyez les filtres à air et les carcasses des deux unités. Consultez la section "Nettoyage du filtre à air" pour plus de détails sur la façon de procéder et assurez-vous d'installer les filtres à air propres dans la même position.

■ Nettoyage du filtre d'air

Dans le cas où le filtre est obstrué, le bon fonctionnement du climatiseur peut diminuer très fortement. Pour cette raison, le filtre doit être nettoyé une fois toutes les deux semaines lorsque vous utilisez l'équipement pendant une longue période.

Si le climatiseur est placé dans un endroit très poussiéreux, vous devrez augmenter la fréquence de nettoyage du filtre.

Si la poussière accumulée est très difficile à nettoyer, remplacez le filtre par un nouveau (le filtre à air remplaçable est un composant optionnel).

1 Ouvrez la grille d'entrée d'air.

Poussez les interrupteurs de la grille vers le milieu simultanément comme indiqué à la Fig. 6-1. Tirez ensuite le gril d'entrée d'air vers le bas.

Les câbles du boîtier de commande, qui sont connectés à l'origine avec les terminaisons électriques du corps principal, doivent être débranchés avant de procéder comme indiqué ci-dessus.

2

Retirez la grille d'entrée d'air (avec le filtre à air illustré à la Fig. 6-2).

Tirez le gril d'entrée d'air vers le bas à 45° et soulevez-la vers le haut pour retirer le gril.

3 Démontez le filtre à air.**4 Nettoyez le filtre à air**

Si l'accumulation de poussière est trop importante, utilisez une brosse douce et un détergent doux pour nettoyer et sécher dans un endroit frais.

- Le côté entrée d'air doit être tourné vers le haut lors de l'utilisation de l'aspirateur. (Voir Fig. 6-3)
- Le côté entrée d'air doit être orienté vers le bas lors de l'utilisation de l'eau. (Voir Fig. 6-4)

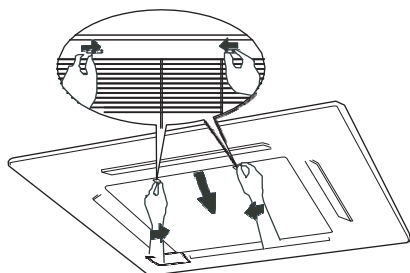

Prudence: Ne pas sécher le filtre à air sous le soleil direct ou avec du feu.

7.

Illustr. 6-1

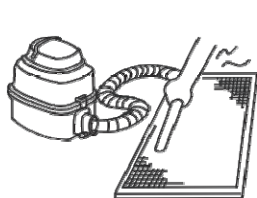
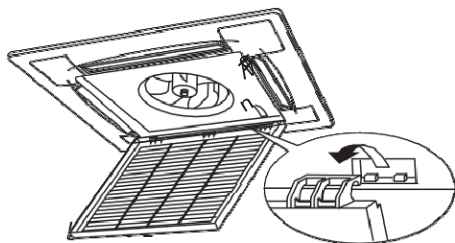

Illustr. 6-3

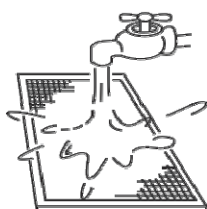

Illustr. 6-4

**PRUDENCE**

Ne pas sécher le filtre à air sous le soleil direct ou avec du feu.

5. Réinstallez le filtre à air.

6. Installez et fermez la grille d'entrée d'air dans l'ordre inverse des étapes 1 et 2 et connectez les câbles de la boîte de contrôle aux terminations correspondants du corps principal.

7. LES PROBLÈMES SUIVANTS NE SONT PAS DES DÉFAILLANCES VENANT DU CLIMATISEUR**Symptôme 1: Le système ne fonctionne pas**

- Le climatiseur ne s'allume pas immédiatement après avoir appuyé sur le bouton ON/OFF "ALLUMER / ÉTEINDRE" de la télécommande. Si pendant ce processus l'indicateur s'allume, le système fonctionne correctement. Pour éviter une surcharge du moteur du compresseur, l'air conditionné s'allume 3 minutes après avoir allumé l'appareil.
- Si l'indicateur de fonctionnement et celui de "PRE-DEF" s'allument, cela signifie que le mode chauffage a été sélectionné. Lorsque vous allumez l'appareil, si l'eau n'est pas chaude, l'unité intérieure active la prévention du froid.

Symptôme 2: Passage au mode ventilation pendant le mode réfrigération

- Afin d'éviter que l'évaporateur intérieur ne gèle, le système change automatiquement au mode de ventilation, puis il revient immédiatement au mode réfrigération.
- Lorsque la température de la pièce diminue jusqu'à la température programmée, le compresseur s'éteint et l'unité intérieure passe au mode ventilation. Si la température augmente, la vanne s'ouvrira à nouveau. Il en va de même pour le mode chauffage.

Symptôme 3: De la brume blanche sort de l'appareil

- La répartition de la température dans la pièce sera irrégulière lorsque l'humidité sera élevée pendant le fonctionnement du climatiseur et s'il y a un dysfonctionnement dans l'unité intérieure. L'unité intérieure doit être nettoyée de l'intérieur. Consulter un installateur avéré afin qu'il vous explique comment nettoyer l'unité.

Symptôme 4: Bruit de refroidissement

- Vous entendrez un sifflement faible et continu comme "chaj" quand le système est en train de refroidir ou lors d'un arrêt. Vous entendrez ce bruit lorsque la pompe à vidange (accessoires optionnels) se mettra en marche.
- Vous entendrez un grincement faisant "pishi-pishi" lorsque le système s'arrête après la mise en marche du chauffage. En raison de la température, des pièces en plastique peuvent provoquer ces sons en s'allongeant ou se contractant.
- Bruit pendant les changements de fonctionnement. Ce bruit est causé par le changement d'état de l'équipement.

Symptôme 5: L'appareil génère de la poussière

- Lorsque l'appareil est utilisé pour la première fois pendant une longue période. Cela est dû à de la poussière qui est entrée dans l'appareil.

Symptôme 6: Les appareils peuvent provoquer des odeurs

- L'unité peut absorber les odeurs des pièces, des meubles, des cigarettes, etc. et les rejeter de nouveau.

8. LOCALISATION DES PANNES

8.1 Problèmes du climatiseur et ses causes

Si l'un des dysfonctionnements suivants se produit, arrêtez le fonctionnement de l'équipement, débranchez-le du secteur et contactez votre installateur agréé.

- L'indicateur de fonctionnement flash rapidement (5 Hz). L'indicateur continue de clignoter rapidement après avoir déconnecté l'appareil et de l'avoir redémarré.
- Défaillance de la télécommande ou le bouton ne fonctionne pas correctement.
- Un dispositif de sécurité tel qu'un fusible ou un disjoncteur s'active fréquemment.
- De l'eau ou un matériau étranger pénètre dans l'unité Fuites d'eau dans l'unité intérieure.
- Autres défaillances

Tableau 8-1

Symptôme	Causes	SOLUTION
L'appareil ne s'allume pas	<ul style="list-style-type: none"> • Coupure de courant. • L'interrupteur est éteint. • Le fusible de l'interrupteur peut être grillé. • Les piles de la télécommande sont épuisées ou autre problème lié à la télécommande. 	<ul style="list-style-type: none"> • Attendez que l'alimentation électrique revienne. • Allumez l'interrupteur. • Retirez les piles ou vérifiez de nouveau la télécommande.
L'air circule correctement mais n'est pas froid	<ul style="list-style-type: none"> • La température ambiante n'est bien pas bien réglée. 	<ul style="list-style-type: none"> • Réglez correctement la température.
Faible puissance de refroidissement	<ul style="list-style-type: none"> • L'échangeur de chaleur est sale. • Le filtre à air est sale. • L'entrée/sortie de l'unité intérieure/extérieure est obstruée. • Les portes et les fenêtres sont ouvertes. • Incidence directe de la chaleur solaire. • Beaucoup d'équipements produisent de la chaleur. • Température extérieure élevée. 	<ul style="list-style-type: none"> • Nettoyez l'échangeur thermique. • Nettoyez le filtre à air. • Améliorez la qualité de l'air, éliminez toute la saleté. • Fermez les portes et les fenêtres. • Fermez les rideaux pour réduire la chaleur du soleil. • Réduisez les sources de chaleur. • La capacité est réduite (normal).
Faible rendement du chauffage	<ul style="list-style-type: none"> • La température extérieure est inférieure à 7 °C. • Les portes et les fenêtres sont ouvertes. 	<ul style="list-style-type: none"> • Utilisez les dispositifs étant des sources de chaleur. • Fermez les portes et les fenêtres.

Tableau 8-2

N°	Description	Fonctionnement	Minuterie	Dégivrage	Alarme	Écran
1	Erreur de la sonde de temp ambiante	×	☆	×	×	E2
2	Erreur capteur temp. tuyau	☆	×	×	×	E3
3	Erreur dans l'EEPROM	☆	☆	×	×	E7
4	Erreur niveau de condensats	×	×	×	☆	EE
5	Erreur du ventilateur DC	☆	×	☆	×	E8
6	Erreur d'ajustement de modèle	×	×	☆	☆	PH

(× Éteindre, ☆ Clignotante a 5Hz)

8.2. Problèmes de la télécommande et ses causes

Avant de contacter le service des réparations, vérifiez les aspects suivants.

Tableau 8-3

Symptôme	Solution	Causes
La vitesse du ventilateur ne peut pas être changée.	<ul style="list-style-type: none"> ● Vérifiez si le mode indiqué à l'écran est "AUTO" 	Lorsque le mode automatique est sélectionné, la climatisation modifie automatiquement la vitesse du ventilateur.
Le signal de la télécommande n'est pas transmis même si vous appuyez sur le bouton ON/OFF.	<ul style="list-style-type: none"> ● Vérifiez si le mode indiqué à l'écran est "DRY". 	Lorsque le mode de séchage "DRY" est sélectionné, la climatisation change automatiquement la vitesse du ventilateur qui ne peut être modifiée que dans les modes COOL, FAN ONLY et HEAT.
	<ul style="list-style-type: none"> ● Vérifiez si l'émetteur de signaux de la télécommande câblée est correctement dirigé vers le récepteur de signaux infrarouges de l'unité intérieure. 	L'équipement est déconnecté.
	<ul style="list-style-type: none"> ● Vérifiez si le mode indiqué à l'écran est "FAN". 	La température ne peut pas être réglée en mode de ventilation "FAN".
L'affichage disparaît après un certain temps.	<ul style="list-style-type: none"> ● Vérifiez s'il le TIMER s'est arrêté, quand vous voyez à l'écran "TIMER OFF". 	Le climatiseur est éteint à l'heure programmée.
Le voyant "TIMER ON" s'éteint après un certain temps.	<ul style="list-style-type: none"> ● Vérifiez si le TIMER est arrêté quand vous voyez à l'écran "TIMER ON" 	À l'heure programmée, le climatiseur s'allumera automatiquement et l'indicateur correspondant s'éteindra.
Les sons de l'unité intérieure ne sont pas entendus même si vous appuyez sur le bouton ON/OFF.	<ul style="list-style-type: none"> ● Vérifiez si l'émetteur des signaux de la télécommande est bien orienté au récepteur de signaux infrarouges de l'unité intérieure Si le bouton ON/OFF est enfoncé. 	Le signal d'émission de la télécommande se transmet directement au récepteur du signal de l'unité intérieure. Appuyez alors deux fois de suite sur le bouton ON/OFF.

TÉLÉCOMMANDE

Avant d'installer et d'utiliser l'appareil lisez ce manuel attentivement et conserver le pour des références futures.

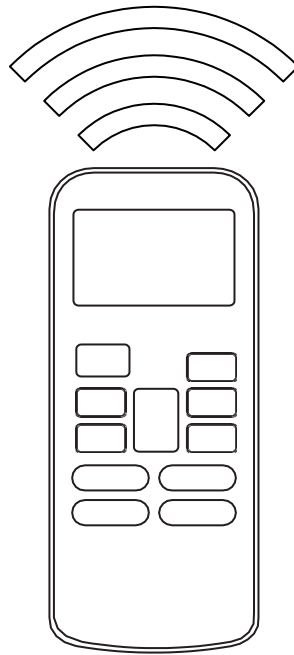

Mesures de sécurité

Les mesures de sécurité du produit décrites dans ce manuel incluent : l'utilisation de l'appareil, les consignes pour éviter des blessures corporelles et des dommages matériels ainsi qu'une manipulation correcte et sûre. Après avoir compris correctement la description suivante (identificateurs et symboles), lisez tout le texte et respectez les consignes décrites.

Identifiant	Signification
Attention	Une manipulation incorrecte peut causer des blessures graves ou la mort.
Attention	Une manipulation incorrecte peut causer des blessures corporelles ou des dommages matériels.
Remarque: 1. Les "blessures" peuvent être des coupures, des brûlures, une électrocution ou des blessures qui nécessitent un traitement plus lourd mais pas forcément en milieu hospitalier.	

Description:

icône	Signification
	Interdiction. Le symbole, les images ou les caractères sur le côté signifient une interdiction
	Exécution forcée. Le symbole, les images ou les caractères sur le coté représentent une exécution forcée.

Attention	Déléguer l'installation	S'il vous plait, faites appel à un installateur ou à un professionnel pour l'installation de l'appareil. Les installateurs disposent d'un savoir-faire technique indispensable. Une mauvaise installation réalisée par l'utilisateur sans autorisation peut provoquer un incendie, des décharges électriques, des blessures ou des fuites d'eau.
-----------	-------------------------	--

Avertissement Utilisation	Interdiction	Ne pas pulvériser de produits inflammables directement sur la commande murale, cela pourrait provoquer un incendie.
	Interdiction	Ne pas manipuler la commande murale avec les mains mouillées, ne pas le mouiller, cela peut provoquer des décharges électriques.

1. Télécommande sans fil RM05

Ce manuel décrit précisément les précautions à prendre durant le fonctionnement de l'équipement.

Pour garantir une performance optimale de la commande murale, nous vous prions de lire de manière détaillée ce manuel avant d'utiliser l'unité.

Après avoir lu ce manuel avec attention, conserver le pour de futures consultations.

L'air conditionné ne fonctionne pas s'il y a des rideaux, des portes ou d'autres obstacles qui bloquent le signal de la télécommande de l'unité intérieure.

Ne laissez pas l'eau entrer à l'intérieur de la commande de contrôle. Il est interdit de laisser la télécommande exposée directement à la lumière du soleil ou de la placer dans un endroit exposé à des températures élevées.

Le récepteur du signal infrarouge du climatiseur peut être endommagé s'il est exposé à la lumière du soleil.

Protégez le récepteur du signal infrarouge de la lumière du soleil, utilisez des rideaux.

Veuillez retirer tous les appareils électroniques à proximité susceptibles d'affecter le fonctionnement de la télécommande.

Ne placez pas les piles usagées ou différentes dans la télécommande car elles risquent d'arrêter l'envoi du signal.

Veuillez retirer les piles après une longue période de temps sans les utiliser, sinon la télécommande pourrait être endommagée.

En appuyant sur la touche "RESET" la télécommande se réinitialise, si elle indique que la pile est faible, les piles doivent être remplacées.

Si l'unité intérieure n'émet pas de son de réception du signal, ou si la télécommande ne clignote pas, veuillez remplacer les piles - La distance de transmission effective de la télécommande est de 8 m, dirigez le signal de la commande vers le récepteur de climatisation.

1.1. Modèle et caractéristiques

Modèle	R05/BGE
Tension nominale	3.0V ((2 piles LR03)
Tension minimale pour éviter le signal	2.4V
Distance de réception efficace	8m 11m
Conditions de fonctionnement	-5~60°C

1.2. Commandes et leurs fonctions



Schéma 1.

1. **MODE** Une fois que vous avez appuyé, le mode de fonctionnement sera sélectionné dans l'ordre suivant.



2. **FAN SPEED** : La vitesse du ventilateur est sélectionnée chaque fois que vous appuyez sur ce bouton, dans l'ordre suivant :

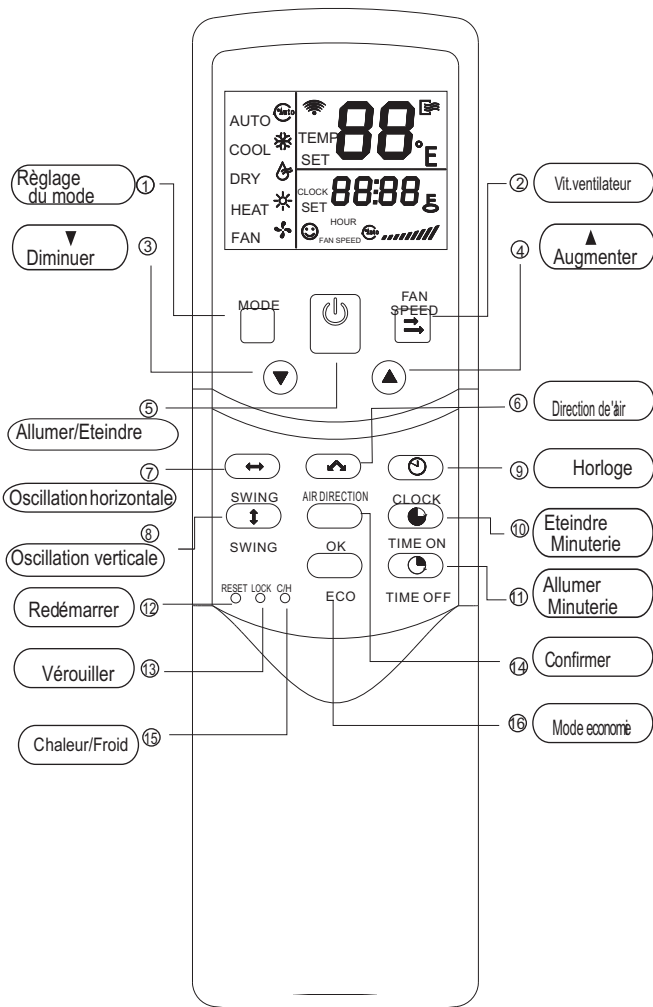

3. Diminution : Diminution de la température configurée. Maintenir le bouton enfoncé diminuera la température de 1 degré toutes les 0,5 secondes.

4. Augmentation : Augmente la température configurée. Maintenir le bouton enfoncé augmentera la température de 1 degré toutes les 0,5 secondes.

5. **ON/OFF** : Allumer et éteindre le climatiseur.

6. **SENS DU COURANT D'AIR** : Active la fonction d'oscillation de la lame (swing). Une fois appuyez, le bouton passera à 6. Pour un fonctionnement normal et un meilleur effet de froid et de chaleur, la lame ne tournera pas au degré indiqué par défaut, qui est le degré auquel l'unité est éteinte. (Cette fonction n'est disponible que si l'unité intérieure le permet).

7. **SWING HORIZONTAL** : Activer ou désactiver la fonction d'oscillation horizontale. (Cette fonction n'est disponible que si l'unité intérieure le permet).

8. **SWING VERTICAL** : Activer ou désactiver la fonction d'oscillation verticale. (Cette fonction n'est disponible que si l'unité intérieure le permet).

9. **HORLOGE** : L'heure actuelle apparaît. (12:00 est affiché lorsque l'appareil est redémarré ou connecté à l'électricité pour la première fois).

Appuyez sur CLOCK pendant 0,5sec. Le symbole de l'heure clignotera pendant 0,5 sec. Appuyez de nouveau sur CLOCK et le symbole qui indique les minutes clignotera pendant 0,5 sec. Les boutons (figure) et (figure) sont utilisés pour ajuster les chiffres. La modification ou le réglage n'est effectif que si vous appuyez sur OK pour confirmer.

10. **TIME ON** : Pour régler le programmeur. Une fois ce bouton enfoncé, le temps augmentera d'une demi-heure. Lorsque la durée programmée dépasse 10 heures, une pression sur le bouton augmente le temps d'une heure. Régler les chiffres sur 0:00 annulera le réglage du programmeur.

11. **TIME OFF** : Pour désactiver le programmeur. Une fois ce bouton enfoncé, le temps augmentera d'une demi-heure. Lorsque la durée programmée dépasse 10 heures, une pression sur le bouton augmente le temps d'une heure. Régler les chiffres sur 0:00 annulera le réglage du programmeur.

12. **RESET** (bouton caché) : Appuyez sur ce bouton avec un embout de 1 mm pour annuler le réglage actuel et redémarrer la télécommande.

13. **BLOCAGE** (bouton caché) : Appuyez sur ce bouton avec une pointe de 1 mm pour verrouiller ou déverrouiller.

14. **OK** : Il est utilisé pour confirmer l'ajustement de l'heure et sa modification.

15. **COOL/HEAT** (bouton caché) : Appuyez sur ce bouton avec une pointe de 1 mm pour verrouiller le mode de chauffage. Pendant le réglage, la lumière de fond s'allume. Le mode qui vient du fabricant par défaut est COOL/HEAT (chaud et froid).

16. **ECO** : Activer ou désactiver le mode de fonctionnement économique. Il est suggéré d'activer cette fonction pendant les heures de sommeil (cette fonction n'est disponible que si l'unité intérieure le permet).

1.3. Noms des indicateurs et de leurs fonctions



Schéma 2

1- Température : Affiche la température configurée. Réglez la température à l'aide des boutons.

2- Indicateur de transmission : Le symbole clignote lorsque le signal est envoyé par la télécommande à l'unité intérieure.

3- ON/OFF : Le symbole est affiché lorsque la télécommande est allumée ou éteinte.

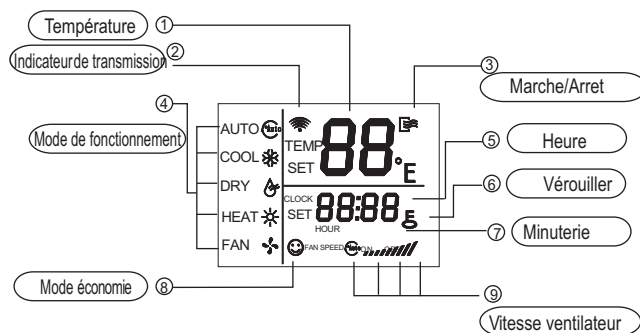
4- Mode de fonctionnement : Appuyez sur MODE pour afficher le mode de fonctionnement actuel. Vous pouvez sélectionner AUTO (automatique), COOL (froid), DRY (sec), HEAT (chaud) et FAN (ventilation).

5- Heure : L'heure actuelle apparaît. Appuyez sur CLOCK pendant 5 sec., le symbole de l'heure clignotera. Appuyez à nouveau sur le bouton, le symbole indiquant que les minutes clignotent. Les boutons (figure) et (figure) sont utilisés pour ajuster les chiffres. La modification ou le réglage n'est effectif que si vous appuyez sur OK pour confirmer.

6- Verrouillage Le symbole s'allume ou s'éteint lorsque vous appuyez sur LOCK (verrouillage). Dans l'état de blocage, aucun bouton ne fonctionne, seul le bouton VERROUILLER.

7- Programmeur ON/ OFF : Quand il est en mode ON, le symbole ON s'allume, il en est de même quand il est en mode OFF. Si la minuterie ON et OFF est réglée simultanément, les deux symboles sont affichés.

8- Mode économique : Le symbole s'allume ou s'éteint lorsqu'on appuie sur "ECO" (économique).

9- FAN SPEED : Appuyez sur FAN SPEED pour afficher la vitesse actuelle de l'air. AUTO (automatique), LOW (faible), MED (moyen) et HIGH (élevé) peuvent être sélectionnés. Pour les unités sans vitesse moyenne, la vitesse du ventilateur par défaut est élevée.

NOTE: Toutes les icônes précédentes seront affichées uniquement lorsque la télécommande est activée pour la première fois ou est redémarrée.

1.4 Instructions de fonctionnement

Installation et remplacement des piles

Installez 2 piles alcalines LR03
Faites glisser le couvercle de contrôle pour insérer les piles et assurez-vous de les placer sur le bon pôle.

Fonctionnement automatique

Lorsque l'alimentation électrique est mise sous tension, le voyant de démarrage de l'unité intérieure clignote.

- 1- Appuyez sur MODE pour sélectionner AUTO.
- 2- Réglez la température à l'aide des boutons (figure) et (figure). Généralement, la plage est de 17 °C ~ 30 °C.
- 3- Appuyez sur ON/OFF et le voyant d'alimentation de l'unité intérieure s'allumera. Le climatiseur fonctionnera en mode AUTO et la vitesse du ventilateur est AUTO et elle n'est pas réglable.
- 4- ECO fonctionne lorsque l'équipement fonctionne en mode AUTO.

Opération RÉFRIG./CHAUFF./VENTILACIÓN

1. Appuyez sur MODE pour sélectionner COOL, HEAT ou FAN.
2. Réglez la température à l'aide des boutons (▲▼) et (▲▼). Généralement, la plage est de 17 °C ~ 30 °C.
3. Appuyez sur FAN SPEED pour sélectionner AUTO (automatique), LOW (faible), MED (moyen) ou HIGH (élevé).
4. Appuyez sur ON/OFF et le voyant d'alimentation de l'unité intérieure s'allumera.
La climatisation fonctionnera dans le mode programmé. Arrêtez l'opération avec le bouton ON/OFF.

NOTE: En mode FAN (ventilateur), la température n'est pas réglable et le mode ECO ne fonctionne pas.

Fonctionnement SECHAGE

1. Appuyez sur MODE pour sélectionner DRY.
2. Réglez la température à l'aide des boutons (▲▼) et (▲▼). Généralement, la plage est de 17 °C ~ 30 °C.
3. Appuyez sur ON/OFF et le voyant d'alimentation de l'unité intérieure s'allumera. Le climatiseur fonctionnera en mode DRY. Arrêtez l'opération avec le bouton ON/OFF.
4. En mode SEC, les modes ECO (économie) et FAN SPEED ne peut pas être activés.
Fonctionnement de TIMER (programmeur)
TIME ON ET TIME OFF sont utilisés pour allumer et éteindre l'appareil respectivement à l'heure programmée.

Fonctionnement PROGRAMMATEUR ALLUMAGE

1. Appuyez sur TIME ON et s'allumeront: SET, HOUR et ON.
2. Appuyez de nouveau sur TIME ON et ajustez l'heure.
3. Maintenez enfoncé le bouton, le temps augmentera d'une demi-heure. Lorsque la durée programmée dépasse 10 heures, une pression sur le bouton augmente le temps d'une heure.
4. Seulement 0,5 sec, après le réglage, la télécommande enverra la commande TIME ON à l'appareil.

Fonctionnement PROGRAMMATEUR D'ARRÊT

1. Appuyez sur TIME ON et s'allumeront: SET, HOUR et ON.
2. Appuyez de nouveau sur TIME ON et ajustez l'heure.
3. Maintenez enfoncé le bouton, le temps augmentera d'une demi-heure. Lorsque la durée programmée dépasse 10 heures, une pression sur le bouton augmente le temps d'une heure.
4. Seulement 0,5 sec, après le réglage, la télécommande enverra la commande TIME OFF à l'appareil.

Fonctionnement simultané TIMER ON et OFF

1. Réglez TIME ON selon les procédures spécifiées au point 1 et 2 de l'opération TIME ON.
2. Réglez TIME OFF selon les procédures spécifiées au point 1 et 2 de l'opération TIME OFF.
3. Si l'heure définie dans TIME ON et l'heure définie dans TIME OFF ne dépassent pas 10 heures, l'opération TIME OFF sera activée une demi-heure plus tard que l'opération TIME ON. Si l'heure définie dans TIME ON et l'heure programmée dans TIME OFF dépassent 10 heures, l'opération TIME OFF sera activée 1 heure plus tard que l'opération TIME ON.
4. 0,5 secondes après avoir fait le réglage, la télécommande enverra l'ordre TIME ON à l'unité.

Modification du fonctionnement du programmeur

Appuyez sur le bouton approprié et réinitialisez l'heure pour TIME ON et TIME OFF. Pour annuler le fonctionnement de la minuterie, réglez l'heure sur 0.00.

NOTE:

Le temps réglé dans le fonctionnement de la minuterie est le temps relatif basé sur l'horloge de la télécommande. Le réglage de l'horloge n'est pas disponible lorsque les fonctions TIME ON ou TIME OFF sont activées.

2. Télécommande sans fil RM02

Le chiffre indiqué n'est qu'une référence et peut être différent de celui que vous avez acheté.

Assurez-vous de lire les PRECAUTIONS avant d'allumer le climatiseur.

Ce manuel est valide pour les modèles RM02A/BGE-A et RM02A/BGE (T)-A.

2.1. Modèle et caractéristiques

Modèle	RM02A/BGE-A y RM02A/BGE (T)-A
Tension nominale	3.0 V (2 piles LR03)
Tension minimale pour éviter le signal	2,0 V
Distance de réception	8 m (avec 3 V est de 11 m)
Condition de fonctionnement	-5~60°C

2.2 Boutons et leurs fonctions

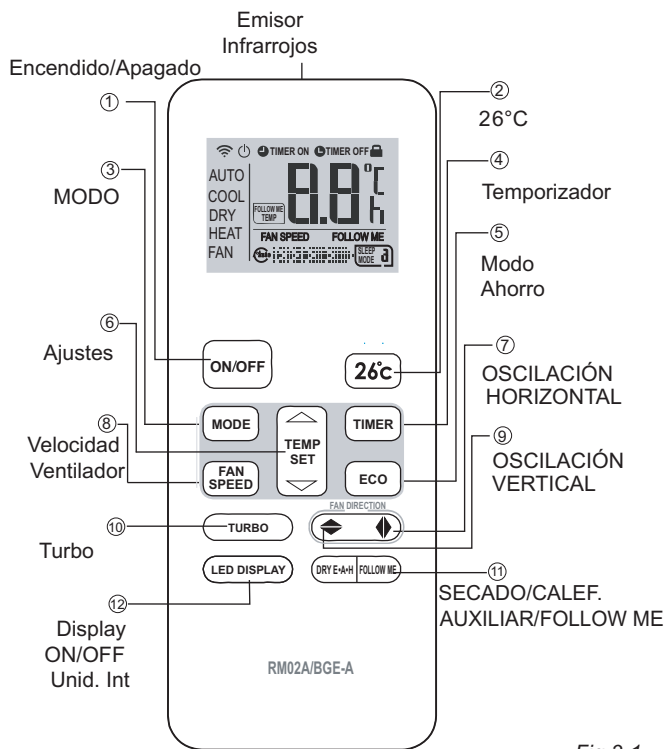

Fig.3-1

1. ON/OFF: Allumer et éteindre le climatiseur.

2. 26 °C : Si vous appuyez sur ce bouton, vous pouvez activer le mode de refroidissement avec la température réglée de 26° C.

3.MODE: Une fois que vous avez appuyé, le mode de fonctionnement sera sélectionné dans l'ordre suivant. AUTO COOL DRY HEAT FAN



4. TIMER Lorsque l'appareil est éteint, appuyez sur ce bouton et TIMER ON s'allume. Si vous continuez à appuyer sur le bouton TIMER, vous augmentez l'heure d'une demi-heure. Lorsque la durée réglée dépasse 10 heures, appuyer sur le bouton TIMER augmentera d'une heure. Réglez le bouton TIMER ON sur "0:00" puis annulez TIMER ON.

Lorsque l'appareil est allumé, appuyez sur ce bouton et TIMER OFF s'allume. Si vous continuez à appuyer sur le bouton TIMER, vous augmentez l'heure d'une demi-heure.

Lorsque la durée réglée dépasse 10 heures, appuyer sur le bouton TIMER augmentera la durée d'une heure. Réglez le bouton TIMER OFF sur "0:00" puis annulez TIMER OFF.

5.ECO: Activer ou désactiver le mode de fonctionnement économique.

6.Réglage (<) : Diminuez la température configurée. Si vous continuez d'appuyer sur le bouton, la température diminuera 1? chaque 0,5 sec.

Réglage (>) : Augmente la température configurée. Si vous continuez d'appuyer sur le bouton, la température augmentera 1? chaque 0,5 sec.

7. SWING HORIZONTAL: Activez ou désactivez la fonction d'oscillation horizontale de la lame de sortie d'air. (Cette fonction n'est disponible que si l'unité intérieure le permet).

8. FAN SPEED : Sélectionnez la vitesse du ventilateur dans l'ordre suivant chaque fois que vous appuyez sur ce bouton: (En mode DRY et AUTO (sauf pour les équipements avec récupération de chaleur), la vitesse du ventilateur sera fixe et ne pourra pas être réglée.

équipements avec récupération de chaleur, la vitesse du ventilateur sera automatique et peut être ajustée.

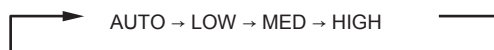

9. SWING VERTICAL : Activez ou désactivez la fonction d'oscillation verticale du vent. Si l'équipement est éteint, ce bouton ne fonctionnera pas. (Cette fonction n'est disponible que si l'unité intérieure le permet).

10. TURBO : En appuyant sur ce bouton, le climatiseur fonctionnera en mode TURBO (accéléré) et la fréquence augmentera. Si vous appuyez de nouveau sur le bouton cette fonction s'annulera. (Cette fonction n'est disponible que si l'unité intérieure le permet).

11. DRY-CHAUFFAGE AUXILIAIRE [FOLLOW ME]: Appuyez sur la gauche du bouton pour activer / désactiver la fonction de nettoyage à sec "Dry Turbo cleaning".

Appuyez sur la droite du bouton pour activer / désactiver la fonction fonction "Follow me". Dans cette fonction "Follow me", l'unité intérieure lit la température à partir du capteur de température interne de la télécommande. (Cette fonction n'est disponible que si l'unité intérieure le permet.)

12. ÉCRAN ON/OFF DE L'UNIT É INTÉRIEURE : Lorsque le Climatiseur est éteint, appuyez sur ce bouton pour allumer/éteindre l'écran de l'unité intérieure. (Cette fonction n'est disponible que si l'unité intérieure le permet)

2.3 Nom des indicateurs et de leurs fonctions

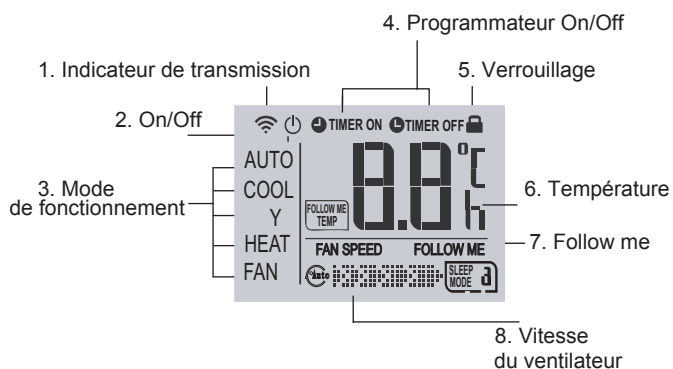

Illustr. 4-1

1. Indicateur de transmission : Le symbole s'allume lorsque le signal est envoyé à l'unité intérieure.

2. ON/OFF: Le symbole est affiché lorsque la télécommande est allumée ou éteinte.

3. Mode de fonctionnement : Appuyez sur MODE pour afficher le mode de fonctionnement actuel. Vous pouvez sélectionner AUTO (automatique), COOL (froid), DRY (sec), HEAT (chaud) et FAN (ventilation).

4. Timer ON/OFF: Lors du réglage du mode Timer ON ou uniquement lors de la programmation de la fonction Timer ON, «Timing ON» sera affiché. Lorsque vous réglez le mode Timer OFF ou seulement lorsque vous programmez la fonction Timer OFF, "Timing OFF" s'affiche.

5. Verrouillage Appuyez sur les boutons "MODE" et "TIMER" simultanément, le symbole de verrouillage sera affiché. Si vous appuyez à nouveau sur les boutons, le symbole disparaîtra.

6. Température : Affiche la température configurée. La température est ajustée dans les boutons "()", "()". Rien n'est affiché dans cette zone de l'écran si l'appareil est en mode FAN (ventilation).

7. Follow me : En mode de fonctionnement COOL, HEAT, AUTO, appuyez sur la droite de la touche "DRY EAHFFOLLOW ME", le symbole s'affiche et si vous appuyez de nouveau, il disparaît.

8. Fan speed (vitesse du ventilateur): Appuyez sur FAN SPEED pour afficher la vitesse actuelle de l'air. AUTO (automatique), LOW (faible), MED (moyen) et HIGH (élevé) peuvent être sélectionnés. Pour les unités sans vitesse moyenne, la vitesse du ventilateur par défaut est élevée.



PRÉCAUTION

Tous les symboles ci-dessus sont décrits pour les instructions et les éléments associés seront affichés pendant le fonctionnement. Toutes les icônes précédentes seront affichées uniquement lorsque la télécommande est activée pour la première fois ou sera redémarrée.

2.4. Instructions de fonctionnement

1. Installez 2 piles alcalines LR03
2. Faites glisser le couvercle de contrôle pour insérer les piles et assurez-vous de les placer sur le bon pôle.

2.4.2. Fonctionnement automatique

Fonctionnement AUTO

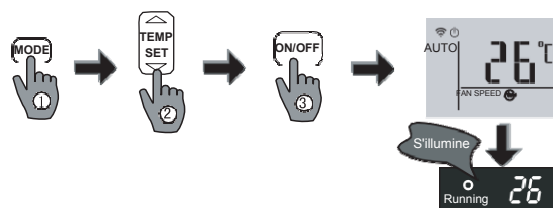

1. Appuyez sur MODE pour sélectionner AUTO.
2. Réglez la température à l'aide des boutons () et (). Généralement, la plage est de 17°C ~ 30°C.

Illustr. 5-1

3. Appuyez sur ON/OFF et le voyant d'alimentation de l'unité intérieure s'allume. Le climatiseur fonctionnera en mode AUTO et la vitesse du ventilateur sera AUTO, l'affichage de la télécommande affichera "AUTO", à partir de ce moment la vitesse du ventilateur peut être ajustée. Et si vous appuyez à nouveau sur ON / OFF, le climatiseur s'arrêtera.

2.4.3. Fonctionnement de DRY/FAN/COOL/HEAT

DRY/FAN/COOL/HEAT FONCTIONNEMENT

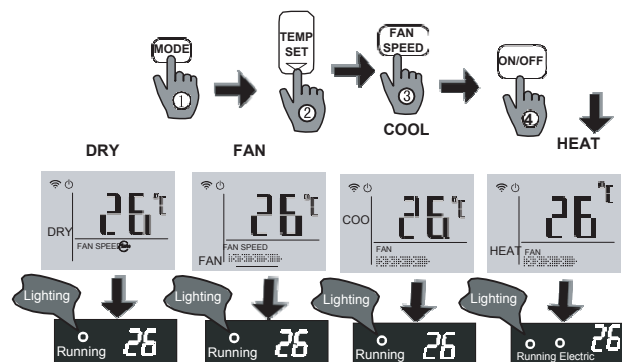

Illustr. 5-2

1. Appuyez sur MODE pour sélectionner COOL, DRY, HEAT ou FAN.
2. Réglez la température à l'aide des boutons () et (). Généralement, la plage est de 17°C ~ 30°C.
3. Appuyez sur FAN SPEED pour sélectionner AUTO (automatique), LOW (faible), MED (moyen) ou HIGH (élevé).
4. Appuyez sur ON/OFF et le voyant d'alimentation de l'unité intérieure s'allume. Le climatiseur fonctionnera en mode ajusté. Arrêtez l'opération sur le bouton ON/OFF.



ATTENTION

Lorsque « FAN » (ventilateur) est en marche, la température ne peut être réglée ; lorsque cette opération est sélectionnée, elle ne peut être effectuée qu'aux étapes 1, 3 et 4. Lorsque « DRY » (sec) est en marche, la température ne peut être réglée ; lorsque cette opération est sélectionnée, elle ne peut être effectuée qu'aux étapes 1, 2 et 4.

2.4.4. Autres fonctions

Fonction de séchage

- Instructions de la fonction
Ce climatiseur a une fonction de séchage, éteignez l'appareil en mode de refroidissement et séchage, l'appareil fonctionnera automatiquement en mode séchage et le symbole s'allumera.

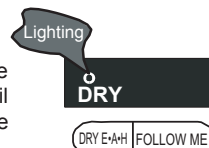

- Éteint

Si vous voulez arrêter la fonction de séchage, vous pouvez appuyer sur la gauche de "DRY, HEAT, FOLLOW ME" pendant que la fonction est active, vous pouvez alors l'arrêter et le symbole s'éteindra.

Illustr. 5-3

Fonction Follow Me

● Instructions de la fonction

Cet équipement a la fonction "Follow me", lorsque la télécommande est activée, elle détecte la temp. ambiante et la compare automatiquement à la temp. réglée. Cette fonction contrôle le fonctionnement du climatiseur en fonction du résultat de la comparaison. Cela permet à la température proche de la télécommande d'atteindre la température programmée. Cette fonction n'est valide que pour les modes COOL (froid), HEAT (chaleur) et AUTO (automatique) dans les appareils dotés d'une fonction "Follow me".

- La télécommande ne doit pas être placée près d'une source de chaleur ou de froid, sinon cela affectera la précision de la prise de temp. et la fonction "Follow me".

Fonction TURBO fort

● Instructions de la fonction

Lorsque le réfrigérateur est en marche, appuyez sur le bouton « TURBO » et faites fonctionner le refroidissement



Turbo fort et la fréquence augmentera en même temps.

Illustr.5-5

Si vous appuyez à nouveau le refroidissement fort se désactive. Cette fonction ne peut pas être activée si vous êtes en mode de repos "Sleep".

Fonction d'économie d'énergie

● Instructions de la fonction

Si elle fonctionne en mode COOL/AUTO (froid/automatique), appuyez sur la touche "ECO" et activez la fonction d'économie d'énergie. Si vous appuyez de nouveau sur cette touche, la fonction sera annulée.

- Cette fonction n'est pas activée en mode DRY/FAN (séchage/ventilateur).
- Cette fonction n'est pas activée en mode DRY/FAN (séchage/ventilateur) ON/OFF (marche / arrêt) ou "FAN"

Fonction Écran ON/OFF Unité Int.

● Instructions de la fonction

Pour éviter que l'éclairage de l'écran de l'unité intérieure ne perturbe le repos de l'utilisateur, l'écran de cet appareil a une fonction spéciale. Lorsque le climatiseur fonctionne, appuyez sur le bouton "LED DISPLAY" et l'écran s'éteindra.

Appuyer sur n'importe quel bouton et l'écran s'éclairera de nouveau.

Fonction 26°C

● Instructions de la fonction

Appuyez sur 26 °C sur la télécommande, le mode refroidissement sera activé avec la température réglée de 26 °C.



Illustr.5-6

Lock function

● Fonction du blocage

Appuyez sur les boutons "MODE" et "TIMER" en même temps pendant 5 sec., la télécommande sera bloquée.

el control remoto quedará bloqueado. En mode verrouillage, aucun bouton ne fonctionne. Pour déverrouiller la télécommande, appuyez simultanément sur les boutons "MODE" et "TIMER" pendant au moins 2 sec.

Fonction de sélection automatique

● Instructions de la fonction

ΔT : Différence de température, signifie la différence de température entre l'unité intérieure (Tf) détectée par la télécommande et la température réglée sur la télécommande (Ts). (la différence par défaut est de 3 °C, la différence est de 1 ~ 4 °C)

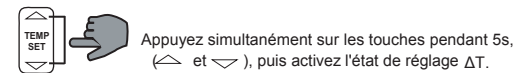
Instructions de ΔT 

SW1 definition

ON SW1 T2	Selection automatique du mode
ON SW1 T2	Modo automatico(normal)

Statut

Exemple :

ΔT est 1°C; Ts sont 25°C.

Lorsque Tf-Ts>=+ ΔT fonctionnera en mode COOL (froid), la vitesse du ventilateur fonctionnera en fonction de son réglage. Lorsque Tf-Ts>=+ ΔT fonctionnera en mode COOL (chaleur), la vitesse du ventilateur fonctionnera en fonction de son réglage.

Remarque:

Cette fonction n'est disponible que lorsque l'unité intérieure est installée dans un système avec récupération de chaleur (3 tubes). Pour que la télécommande sélectionne automatiquement le mode de fonctionnement, elle doit être placée dans la plage d'émission du signal vers l'unité intérieure, dans un rayon de 8 m. Lorsque la télécommande détecte des changements de mode (froid à chaud ou froid à chaud), elle envoie les modifications à l'unité intérieure. Un bip retentit dans l'unité intérieure indiquant le changement de mode.

**ATTENTION**

5.4 D'autres applications ne seront disponibles que si l'unité intérieure le permet (selon le modèle).

8.2.4.4.5 Fonctionnement du Timer (programmeur);
Fonctionnement du Timer (Programmeur de mise en marche)

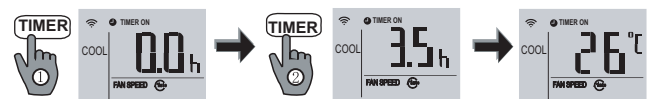
Réglage du Timer**INTERVALLE**

1. Lorsque la télécommande est éteinte, appuyez sur la touche "TIMER", la télécommande affichera le symbole Timer ON et la dernière heure du Timer ON s'affiche dans la zone numérique et l'icône "h" s'affichera. La télécommande passe à l'état de réglage Timer ON.

2. Appuyez ensuite sur le bouton « TIMER » pour régler le programmeur à l'heure désirée.

3. Après le réglage, la télécommande transmettra le signal Timer ON et après 5 sec. l'icône "h" disparaîtra, la zone numérique de l'écran affichera de nouveau la température, ce qui indique que le réglage de Timer ON a été terminé.

Réglage du TIMER OFF

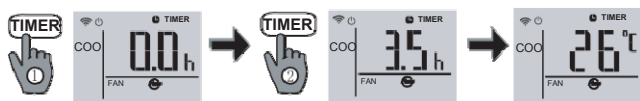

Illustr. 5-8

1. Lorsque la télécommande est éteinte, appuyez sur la touche "TIMER", la télécommande affichera le symbole Timer ON et la dernière heure du Timer ON s'affiche dans la zone numérique et l'icône "h" s'affichera. La télécommande passe à l'état de réglage Timer ON.
2. Ensuite, appuyez sur le bouton "TIMER", de sorte que vous pouvez désactiver Timer OFF à l'heure que vous voulez.
3. Après le réglage, la télécommande transmet le signal de la minuterie OFF et après 5 sec. l'icône "h" disparaîtra, la zone numérique de l'écran affichera à nouveau la température, ce qui indique que le réglage de la minuterie OFF a été terminé.

Vérifiez l'heure prédéfinie de la minuterie: appuyez une fois sur le bouton Timer, l'heure réglée sera affichée.

Changer le TIMER ON ou le TIMER OFF: appuyez sur le bouton Timer, puis redémarrez Timer ON ou Timer OFF

Annuler le TIMER: ajustez à 0 (zéro) le Timer ON ou le Timer OFF.

La programmation de l'heure relative de fonctionnement définit le moment de l'activation de la télécommande, qui sera différent de l'horaire habituel.

Si la télécommande est allumée, vous pouvez seulement ajuster le Timing OFF. Si la télécommande est en OFF, vous pouvez seulement ajuster le Timing ON.

Précautions

- L'air conditionné ne fonctionne pas s'il y a des rideaux, des portes ou d'autres obstacles qui bloquent le signal de la télécommande de l'unité intérieure.
- Ne laissez pas l'eau entrer à l'intérieur de la commande de contrôle. Il est interdit de laisser la télécommande exposée directement à la lumière du soleil ou de la placer dans un endroit exposé à des températures élevées.
- Le récepteur du signal infrarouge du climatiseur peut être endommagé s'il est exposé à la lumière du soleil. S'il vous plaît protéger de la lumière du soleil, avec des rideaux, le récepteur de signal infrarouge.
- Retirez tous les appareils électroniques à proximité susceptibles d'affecter le fonctionnement de la télécommande.
- Ne placez pas les piles usagées ou différentes dans la télécommande car elles risquent d'arrêter l'envoi du signal.
- Veuillez retirer les piles après une longue période de temps sans les utiliser, sinon la télécommande pourrait être endommagée.
- Appuyez sur la touche pour réinitialiser la télécommande, ce qui indique une batterie faible. Les piles doivent être remplacées.
- Si le son du signal n'est pas entendu dans l'unité intérieure ou si le symbole  de la télécommande ne clignote pas, les piles doivent être remplacées.
- La distance de transmission effective de la télécommande est de 8m, dirigez le signal de la commande vers le récepteur de climatisation.

3. Télécommande câblée KJR-29B

• Ce manuel décrit précisément les précautions à prendre durant le fonctionnement de l'équipement.

• Pour garantir une performance optimale de la commande murale, nous vous prions de lire de manière détaillée ce manuel avant d'utiliser l'unité.

• Après avoir lu ce manuel avec attention, conserver le pour de futures consultations.

3.1. Modèle et caractéristiques

• Paramètres principaux

Tableau 2-1

Tension d'entrée	DC +5 V
Température ambiante	-5~43 °C
Humidité de l'environnement	RH40 %~RH90 %

Fonctions

Las fonctions principales de cette commande murale sont les suivantes :

1. Brancher avec l'unité intérieure à travers des quatre ports A, B, C, D
2. Réglez le fonctionnement par le biais des boutons.
3. Fourni avec un écran LCD.
4. Fourni avec un minuteur.

3.2. Boutons et leurs fonctions

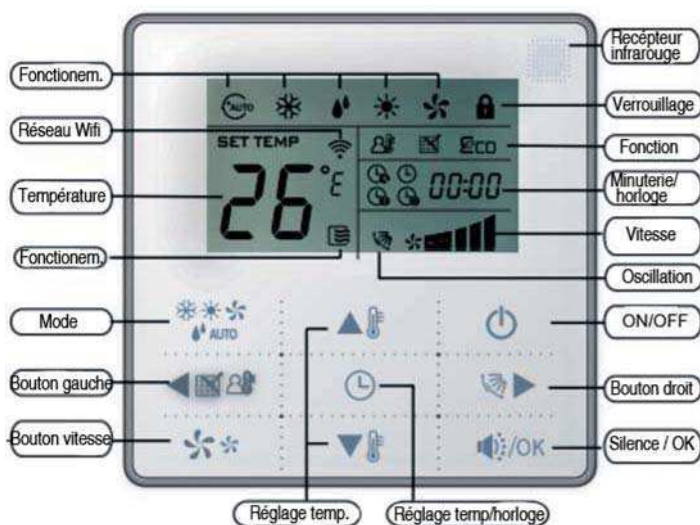

3.3. Instructions de fonctionnement

• Fonction récepteur infrarouge

La commande murale peut être un dispositif de réception de signal à distance. Vous pouvez utiliser la télécommande sans fil pour contrôler le climatiseur par le biais du contrôle filaire si cette option est activée.

**ATTENTION**

La commande murale ne recevra pas les ordres de swing (oscillation) de la lame.
Pour contrôler l'oscillation de la lame dans l'unité intérieure avec les fonctions swing (oscillation), vous pouvez utiliser directement la télécommande sans fil par le biais de l'écran de l'unité intérieure ou le bouton Swing de la commande murale.

• Activer et désactiver la climatisation

Appuyez sur le bouton ON/OFF pour allumer et éteindre l'unité intérieure.

Lorsque l'unité s'éteint, appuyez sur le bouton ON/OFF, l'unité s'allumera ainsi que l'icône de fonctionnement :

Quand l'unité est allumée, appuyez sur le bouton ON/OFF, l'unité s'éteindra et l'icône de fonctionnement s'allumera :

• Configuration du mode de fonctionnement

Appuyez sur le bouton MODE pour régler les modalités de fonctionnement. Chaque fois que vous appuyez sur le bouton MODE vous verrez la séquence suivante :

AUTO→COOL→DRY→HEAT→FAN→AUTO

Quand la commande est réglée sur le mode froid, le mode chauffage "HEAT" n'apparaîtra pas.

• Réglage de la température de consigne

Dans les modes AUTO, COOL, DRY, HEAT, appuyez sur les boutons de réglage de température (▲) et (▼) afin de la régler, la plage est de 17°C~30°C.
Vous ne pouvez pas régler la température si l'équipement est en mode "FAN" (ventilateur).

• Réglage du programmateur: Temporisateur activé et temporisateur désactivé

Appuyez sur le bouton de réglage du minuteur/horloge, puis entrer dans le réglage de "Timer ON" et l'écran affichera :

Appuyez sur les boutons (▲) et (▼) pour régler le minuteur, lorsque le réglage du minuteur est de moins de 10 heures, chaque

fois que vous appuyez sur (▲) et (▼) cela augmentera ou diminuera le fonctionnement d'une demi heure. Quand le réglage du minuteur dépasse les 10 heures, chaque fois que vous appuyez sur (▲) et (▼) cela augmentera ou diminuera le fonctionnement d'une heure, le réglage maximum du minuteur est de 24 heures.

Après avoir terminé le réglage de la minuterie, appuyez sur le bouton et attendez 5 secondes pour confirmer et ensuite sortez du réglage du programmateur Timer ON.

Dans le réglage de la minuterie, appuyez sur le bouton de réglage du minuteur/horloge, puis entrez dans le réglage du minuteur et l'écran affichera et

Il s'agit de la même méthode pour régler l'allumage et l'arrêt de l'appareil (Timer ON et Timer OFF).

Dans le mode de réglage du minuteur, si vous réglez celui-ci à 00h00, il se peut que le réglage s'annule.

**ATTENTIO**

Si le minuteur à été programmé par la commande murale, appuyez sur ON/OFF pour allumer ou éteindre l'unité et le minuteur s'annulera au même moment.

• Réglage de l'horloge

Restez appuyé pendant 3 secondes sur le bouton de réglage du minuteur/horloge, puis entrez les données de réglage de l'horloge.

Les chiffres de l'heure de l'horloge commenceront à flasher, appuyez sur (▲) et (▼) puis ajouter l'heure désirée.

Après avoir réglé l'heure, appuyez sur le bouton de gauche (figure) ou sur celui de droite (◀) afin de changer le réglage des minutes.

Les chiffres des minutes commenceront à flasher, appuyez sur (▶) et (▼) pour régler l'heure désirée.

Après avoir réglé l'heure, appuyez sur le bouton et attendez 5 sec pour sortir des paramètres.

• Mode silencieux

Dans les modes COOL (froid), HEAT (chaud), et FAN (ventilateur) appuyez sur le bouton pour activer le mode silencieux.

Il s'agit de réduire le bruit du fonctionnement en réduisant la vitesse du ventilateur.

Dans le mode AUTO et DRY la vitesse du ventilateur est automatique et le bouton ne fonctionne pas.

• Verrouillage de la commande murale

Appuyez simultanément sur les boutons du réglage de température (▲) et (▼), la télécommande se bloquera et le symbole de verrouillage s'allumera

Pendant que la commande murale est verrouillée les ordres donnés par la télécommande sans fil ne seront pas exécutés.

Appuyez simultanément sur (▲) et (▼) à l'aide des boutons de réglages de température pour déverrouiller la commande.

- **Fonction de rappel du nettoyage du filtre à air**

La commande murale enregistre le temps total de fonctionnement de l'unité intérieure. Vous devez nettoyer le filtre de l'unité intérieure quand le temps de fonctionnement accumulé (🕒) atteint la valeur programmé.

Maintenez enfoncé le bouton (🔍) pendant trois secondes afin de réinitialiser l'icône de rappel, et la commande murale enregistrera de nouveau le temps de fonctionnement de l'unité intérieure.

**ATTENTION**

La valeur par défaut est de 2 500 heures, mais vous pouvez la régler à 1 250, 5 000, ou 10 000 heures. Pour plus d'informations sur les réglages, consultez le manuel d'installation.

- **Fonction "Swing" (oscillation)**

Si l'unité intérieure possède la fonction d'oscillation, appuyez sur le bouton de droite (🔍) afin de régler l'orientation de la sortie d'air de l'unité intérieure. Si vous restez appuyé sur le bouton (🔍) pendant 3 secondes, vous pourrez allumer ou éteindre la fonction swing (oscillation), lorsque la fonction s'active, l'icône s'allumera.

- **Fonction "Follow Me"**

Lorsque le système est en marche en mode AUTO (automatique), COOL (froid) ou HEAT (chaud), si vous appuyez sur le bouton (🔍) la fonction "Follow me" s'activera, appuyez de nouveau sur le bouton pour la désactivée.

Si vous changez le mode de fonctionnement la fonction se désactive aussi.

Lorsque la fonction "Follow Me" est activée, l'icône (👤) s'allume, la télécommande câblée affiche la température ambiante lue par le capteur local et transmet cette valeur à l'unité intérieure toutes les 3 minutes.

**EXIGENCES EN MATIÈRE
D'INFORMATION****RÈGLEMENT (UE) 2016/2281 DE LA COMMISSION**

Coordonnées: SALVADOR ESCODA SA, PROVENÇA 392 P2, 08025 BARCELONA (ESPAÑA), +34 93 446 27 80

Exigences en matière d'information pour ventilo-convecteurs - Partie 1 : Exigences en matière d'information pour ventilo-convecteurs:

Modèle	MUCS-20-W7		
Élément	Symbol e	Valeur	Unité
Puissance frigorifique (sensible)	P _{rated,c}	5,18*	kW
Puissance frigorifique (latente)	P _{rated,c}	0,94*	kW
Puissance de chauffage	P _{rated,h}	6,27**	kW
Puissance électrique totale utilisée	P _{elec}	0,049	kW
Niveau de puissance acoustique (pour chaque réglage de la vitesse, si disponible)	L _{WA}	56/ 52/46	dB

Modèle	MUCS-24-W7		
Élément	Symbol e	Valeur	Unité
Puissance frigorifique (sensible)	P _{rated,c}	6,68*	kW
Puissance frigorifique (latente)	P _{rated,c}	1,19*	kW
Puissance de chauffage	P _{rated,h}	9,16**	kW
Puissance électrique totale utilisée	P _{elec}	0,085	kW
Niveau de puissance acoustique (pour chaque réglage de la vitesse, si disponible)	L _{WA}	60/ 56/53	dB

Modèle	MUCS-36-W7		
Élément	Symbol e	Valeur	Unité
Puissance frigorifique (sensible)	P _{rated,c}	9,04*	kW
Puissance frigorifique (latente)	P _{rated,c}	2,15*	kW
Puissance de chauffage	P _{rated,h}	10,07**	kW
Puissance électrique totale utilisée	P _{elec}	0,126	kW
Niveau de puissance acoustique (pour chaque réglage de la vitesse, si disponible)	L _{WA}	61/ 55/51	dB

*capacité de refroidissement dans les conditions : entrée d'air 24°C BS / 19°C B_{Hm} température d'entrée / sortie d'eau 7/12°C, vitesse élevée du ventilateur.

**capacité de chauffage dans les conditions : entrée d'air 20°C, température d'entrée / sortie d'eau 45/40°C, vitesse élevée du ventilateur.

MUNDO  CLIMA®



www.mundoclima.com

DEMANDEZ PLUS DE RENSEIGNEMENTS

Téléphone: (+34) 93 446 27 81

eMail: info@mundoclima.com

ASSISTANCE TECHNIQUE

Téléphone: (+34) 93 652 53 57